



Universiteit
Leiden
The Netherlands

Romeinse propaganda: de Res Gestae van Augustus tot Mussolini
Tacoma, L.E.

Citation

Tacoma, L. E. (2022). Romeinse propaganda: de Res Gestae van Augustus tot Mussolini. *Amphora*, 41(2), 19-22. Retrieved from <https://hdl.handle.net/1887/3448893>

Version: Publisher's Version

License: [Licensed under Article 25fa Copyright Act/Law \(Amendment Taverne\)](#)

Downloaded from: <https://hdl.handle.net/1887/3448893>

Note: To cite this publication please use the final published version (if applicable).

-ROMEINSE PROPAGANDA-

De *Res Gestae* van Augustus tot Mussolini

Wie in Rome het Museum van de Ara Pacis bezoekt, zal op de buitenmuur van het museum een enorme tekst zien. Het is een moderne kopie van een beroemde Romeinse inscriptie: de *Res Gestae*, ‘Mijn Daden’, van keizer Augustus (63 v.Chr.-14 n.Chr.). Voor een inscriptie is de tekst uitzonderlijk lang. Maar wat belangrijker is, is de inhoud: keizer Augustus, de grondlegger van het Principaat en daarmee allesbepalend voor het ontstaan van het Romeinse keizerschap, keek in de tekst terug op zijn eigen regering.*

Suetonius en Dio Cassius vertellen dat Augustus aan het einde van zijn leven niet alleen zijn testament opstelde, maar daarnaast nog drie andere documenten schreef, waaronder een overzicht van zijn daden, de *Res Gestae*. Na zijn dood in 14 n.Chr. werden deze vier documenten geopend en voorgelezen in de senaat. Vervolgens werd de tekst van de *Res Gestae* op verzoek van Augustus in brons gegraveerd en opgesteld bij diens graftombe, het Mausoleum van Augustus. De vier oorspronkelijke teksten zijn verloren gegaan, inclusief de inscriptie bij het Mausoleum. Maar in Ankara werd in de 16^e eeuw een vrijwel complete kopie van de *Res Gestae* teruggevonden, met naast het Latijnse origineel ook een Griekse vertaling. Fragmenten van dezelfde tekst zijn vervolgens ook in een paar naburige steden teruggevonden. Op basis van deze teksten kon vrijwel de volledige tekst van de *Res Gestae* worden gereconstrueerd.

De *Res Gestae* is op het eerste gezicht een droge tekst. Hij lijkt in zijn lange opsommingen van gebeurtenissen, schenkingen, veldslagen en geldbedragen een sober feitenrelaas te geven. Maar schijn bedriegt. De tekst is een schoolvoorbeeld van Romeinse propaganda.

Dat vergt enige uitleg. Onder ‘propaganda’ verstaan we teksten of beelden die door machthebbers worden verspreid om bevolkingsgroepen te beïnvloeden of te misleiden. In het dagelijks leven gebruiken we de term als *label* om iets te (dis)kwalificeren. Maar om propaganda te *onderzoeken* vormt het gebruik van het label ‘propaganda’ niet het eindpunt, maar juist het startpunt. Want de vraag is altijd hoe propaganda werkt, wat voor boodschappen er worden uitgezonden, en op welke wijze dat gebeurt.

Het propagandistische karakter van de *Res Gestae* laat zich op verschillende niveaus analyseren. Je kunt uiteraard kijken naar de inhoud van de tekst. Maar je kunt ook de tekst als object bestuderen, de manier waarop de inscriptie als monument fungeert. Voor een dergelijk perspectief zijn setting en locatie belangrijk. In Rome, de hoofdstad van het Romeinse rijk, had de inscriptie een andere betekenis dan in een provinciestad

als Ancyra. En door de tijd heen veranderde het monument ook weer van betekenis. In het moderne Rome werd de kopie van de tekst vlak bij zijn oorspronkelijke plaats opgesteld, maar kreeg hij een nieuwe ideologische lading.

de tekst

Het logische startpunt van een onderzoek naar het propagandistische karakter van de *Res Gestae* is de tekst zelf. Hij begint als volgt:

Annos undeviginti natus exercitum privato consilio et privata impensa comparavi, per quem rem publicam a dominatione factionis oppressam in libertatem vindica- vi. eo [nomi]ne senatus decretis honorif[icis] in ordi- nem suum m[e] adlegit C(aio) Pansa et A(ulo) Hirt[jio] consulibus con[sula]rem locum s[ententiae] dicendae si- mu]l [dans et i]mperium mihi dedit.

Toen ik negentien jaar oud was, bracht ik een leger op de been op eigen instigatie en op eigen kosten, waar- mee ik de staat bevrijdde, die werd onderdrukt door een despotische factie. Om deze reden vaardigde de senaat eredecreten uit die me toelieten tot de ordo ten tijde van het consulaat van Gaius Pansa en Aulus Hir- tius [43 v.Chr.], en gaf me ook het eerste recht van spreken in de senaat en verleende me imperium.

Wat op het eerste gezicht een serie feitelijke medede- lingen lijkt – zij het een beetje abrupt voor een begin –, blijkt bij nadere beschouwing vol onderliggende bood- schappen te zitten. Om te beginnen rept Augustus met geen woord over de chaos die volgde op de moord op Caesar in 44 v.Chr. Hij start in plaats daarvan met zijn persoonlijke ingrijpen om de staat te redden. Het feit dat hij eigenmachtig handelt, wordt positief gebracht; hij is geen regulier benoemde magistraat met *impe- rium*, maar een charismatische redder die de staat be- vrijdt. De woorden die hij daarvoor gebruikt, zijn recht- streeks aan het vocabulaire voor vrijlating uit slavernij ontleend, wat suggereert dat Augustus als een patroon voor zijn volk moet worden gezien. En waar hij het over een ‘despotische factie’ heeft, laat hij bewust in het midden wie deze vijanden zijn: de aandacht blijft daar- mee op hemzelf gericht en tegelijk schrijft hij zijn te- genstanders letterlijk de geschiedenis uit door ze niet te noemen. De eredecreten en functies die hij tot slot

* Dit is een bewerkte versie van de openingslezing op 10 maart 2022 van de Week van de Klassieken van het Rijksmuseum van Oudheden in Leiden.

noemt, waren in werkelijkheid weinig meer dan de retrospectieve formalisering door de senaat die voor vol-
dongen feiten werd gezet.

De opening benadrukt dus zowel de morele als de for-
mele legitimiteit van Augustus' machtsovername. Hij
was de ware leider die door eigen handelen en met
eigen fondsen een ramp had voorkomen. En zo gaat de
tekst door, 35 hoofdstukken lang. De onderliggende
boodschappen verschuiven daarbij steeds iets, maar de
manier waarop zaken geframed, gekleurd, verdraaid en
weggelaten worden, niet. Ondertussen leest de tekst
met al zijn opsommingen als een sober feitenrelaas. De
combinatie van een objectiverende stijl met een zeer
subjectieve invulling vormde een buitengewoon effec-
tieve manier van zelfrepresentatie. Het gaf de woorden
gezag.

mausoleum van augustus

Al vroeg op zijn weg naar de alleenheerschappij liet
Augustus in Rome een enorme graftombe voor zichzelf
bouwen: het 'Mausoleum', op de Campus Martius, aan
de Via Flaminia. Al in 28 v.Chr. was het monument vol-
tooid. Het Mausoleum zou onderdeel worden van een
groter complex van Augusteïsche monumenten in de
buurt.



Mausoleo
di Augusto
na renovatie

Hoewel formeel gesproken een privétombe, zat er wei-
nig subtiliteit in de publieke claims die het Mausoleum
uitdrukte. De prominent geplaatste en zeer grote tom-
be, met een standbeeld van Augustus er bovenop, gaf
op niet mis te verstane wijze uitdrukking aan zijn macht
en dominantie. Augustus presenteerde zich als heerser
over Rome in Rome. Dat was bepaald geen neutrale
mededeling. De tombe werd al gebouwd op een mo-
ment dat zijn alleenheerschappij nog vorm aan het krij-
gen was.

Er was ook een op de toekomst gerichte claim. Een deel
van het succes van Augustus' principaat is te verklaren
vanuit het simpele feit dat hij ondanks een zwakke
gezondheid zeer lang leefde en daarmee voor stabiliteit
zorgde. Ironisch genoeg vormde dat meteen ook een
probleem, omdat hij een reeks van beoogde opvolgers
overleefde. Sterker nog, de hele notie van opvolging
was extreem problematisch. Zijn adoptievader, Caesar,
was vermoord omdat hij zich koninklijke allures aan-
mat. Expliciete dynastievorming was dus uit den boze.

Maar Augustus liet beoogde opvolgers, wanneer ze
overleden, wel bijzetten in zijn Mausoleum. Daarmee
werd het Mausoleum ook een dynastiek monument,
dat niet alleen Augustus' alleenheerschappij symboli-
seerde, maar ook uitdrukte dat deze gecontinueerd zou
worden na diens dood.

Het was bij dit monument dat na de dood van Augustus
de tekst van de *Res Gestae* werd opgesteld, bij de in-
gang, op een bronzen inscriptie. Hoe de inscriptie er
precies uitzag, is niet te reconstrueren, maar gegeven
de lengte van de tekst moet het een groot object zijn
geweest. Het gebruik van brons is geen onbelangrijk
detail: het kostbare metaal werd gebruikt voor belang-
rijke officiële teksten en had een quasi sacrosancte sta-
tus – dit waren gewijde woorden.

Geplaatst bij het Mausoleum kreeg de *Res gestae* een
symbolische betekenis. Van een tekst die bedoeld was
om te lezen, werd het een groot en schitterend object
dat vooral bedoeld was om *gezien* te worden. Wie er
naar keek, wist eigenlijk al meteen: dit overzicht van
Augustus' daden is belangrijk, dit is onderdeel van een
monument van de grootste heerser op aarde, stichter
van een dynastie, de persoon die de hele bekende
wereld heeft veroverd.

ankara

Bron is echter een kostbaar materiaal en het is dan
ook niet verbazingwekkend dat de inscriptie bij het
Mausoleum in Rome verloren is gegaan – ongetwijfeld
is ze omgesmolten. De tekst van de *Res Gestae* is langs
een andere route bekend. Hij werd in 1555 in Ankara in
het huidige Turkije ontdekt door de diplomaat Augier
Ghiselin de Busbecq (1522-1592), die op een gezant-
schap naar de sultan was.

De vindplaats was het antieke Ancyra. De stad was
hoofdstad van de provincie Galatia geworden, toen die
Romeinse provincie in 25 v.Chr. werd gecreëerd. Om de
nieuwe positie van Ancyra te markeren, wijdde de stad
een tempel aan de godin Roma en Augustus. In de pro-
vinciale keizercultus gingen leden van de lokale elite
priesterfuncties vervullen.

Het was op de muren van deze tempel dat na de dood
van Augustus de *Res Gestae* werd geïnscribeerd. Bij de
ingang, aan weerszijden van de binnenmuren van de
pronaos, kwam de Latijnse tekst te staan, in drie kolom-
men. Op de kopse kanten van dezelfde *pronaos* werden
de inscripties aangebracht, waarin de weldaden
werden vermeld van de lokale keizerlijke priesters.

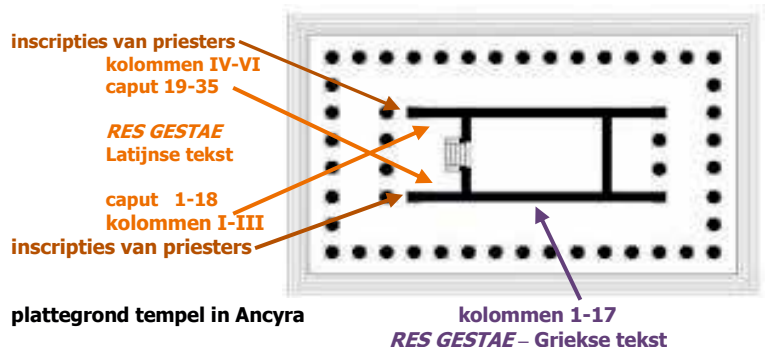



**Tempel van Roma en Augustus in Ankara (Ancyra)
dit is de zijmuur waarop de Griekse tekst van de *Res Gestae* stond**

Tot slot werd over de hele lengte van de zijkant van de tempel een Griekse vertaling van de *Res Gestae* aangebracht. Dat die vertaling werd gemaakt, valt makkelijk te begrijpen. Grieks was de bestuurstaal in het oostelijke deel van het rijk, en zelfs onder de Griekse elite was de kennis van het Latijn gering. Door de *Res Gestae* in het Grieks te vertalen, liet men zien dat de tekst ook voor de Griekse provinciebewoners relevant was.

Dat de *Res Gestae* werd geplaatst op de tempel voor de keizercultus, was een bewuste keuze. De keizer werd na zijn dood vergoddelijkt. De inscriptie gaf daarmee een symbolische rechtvaardiging voor de *apotheosis*, terwijl tegelijkertijd de tempel de woorden van Augustus een quasi gewijde status verschafte. Een heerser die zoveel goede daden had verricht voor de gemeenschap, moest wel een god zijn.

Er is veel nagedacht over de vraag wat de inscriptie in Ancyra doet en wie het initiatief voor de Griekse vertaling heeft genomen. Later zijn er fragmenten van dezelfde tekst op twee andere plaatsen in de provincie Galatia opgedoken in met de keizercultus verbonden, vergelijkbare settings. Omdat er niets bekend is over een opdracht vanuit Rome, hebben we vrijwel zeker te maken met een provinciaal initiatief. De gouverneur zal daarin een belangrijke rol hebben gespeeld, al dan niet op instigatie van de Romeinse burgers en kolonisten die in de provincie woonden, en van de leden van de lokale elite die actief waren in de keizercultus. De tekst werd daarmee niet alleen een loyaliteitsbetuiging aan Rome, maar ook een vorm van zelfpositionering. Leden van de elite maakten zich belangrijk met behulp van de keizercultus, waar ze zich met hun eigen inscripties, die op de kopse kanten van de *pronaos* waren geplaatst, bijna letterlijk 'in' schreven. En de gemeenschap claimde haar nieuwe rol in de Romeinse wereld.

Tegelijk toont de Griekse vertaling hoe men in de provincie manoeuvreerde met het verwoorden van de macht van Rome. Zowel de Latijnse als de Griekse versie van de tekst werd voorafgegaan door een kop waarin uitleg werd gegeven over de inhoud. De Latijnse versie benadrukt naast de kosten die Augustus maakte, vooral de daden waarmee hij de wereld onderwierp:

Rerum gestarum divi Augusti, quibus orbem terra[rum] imperio populi Rom[a]ni subiecit, et inpensarum, quas in rem publicam populumque Romanum fecit, incisarum in duabus aeneis pilis, quae su[n]t Romae positae, exemplar sub[i]jectum.

Hieronder is een kopie van de daden van de vergoddelijkte Augustus, waarmee hij de wereld onderwierp aan het gezag van het Romeinse volk, en van de kosten, die hij maakte voor de staat en het volk, zoals ingegraveerd op twee bronzen zuilen die in Rome zijn opgesteld.

De Griekse versie van de kop verwoordt het korter:

μεθρημνημέναι ὑπεγράφησαν πράξεις τε καὶ δωρεαὶ
Σεβαστοῦ θεοῦ, ὃς ἀπέλιπεν ἐπὶ Ῥώμης
ἐνκεχαραγμένας χαλκαῖς στήλαις δυσίν.

Vertaald en hieronder ingegraveerd zijn de daden en giften van de god Augustus, die hij naliet in Rome, gegraveerd op twee bronzen steles.

Het is geen toeval dat verwijzingen naar Romes imperialisme werden weggelaten in de Griekse vertaling. Provinciebewoners hoefden hun onderwerping niet ingewreven te krijgen. Augustus werd in plaats daarvan geplaatst in een traditie die teruggreep op hellenistische politieke cultuur, waarin leden van de elite en heersers via giften de gemeenschap aan zich bonden. De focus verschoof van imperialisme naar weldoenerij.

drie monumenten vereeuwigd

De herontdekte inscriptie zou in de twintigste eeuw een nieuw leven krijgen, toen er een kopie in Rome in de buurt van het Mausoleum werd opgesteld. De aanleiding vormde de opgraving van de *Ara Pacis*, het 'Altaar van de Vrede', dat in 9 v.Chr. was gewijd om de veilige terugkeer van Augustus uit een reeks van oorlogen te vieren. Het altaar werd in de jaren dertig met groot technisch vernuft boven de grond gehaald en tentoongesteld in een nieuw paviljoen naast het Mausoleum. In de plint van dat paviljoen werd in 1938 een kopie van de *Res Gestae* geplaatst. Voor het eerst waren na twee millennia weer drie belangrijke Augusteïsche monumenten verenigd: de *Ara Pacis*, de *Res Gestae* en het Mausoleum.



plein met het Mausoleo di Augusto [links midden] en het paviljoen van de Ara Pacis [links onder] anno 1937

De hernieuwde aandacht voor Augustus was echter niet alleen het gevolg van het beschikbaar komen van betere opgravingstechnieken. Hij was nauw verbonden met het ideologische programma van de fascistische dictator Mussolini (1883-1945), die zich expliciet spiegelde aan Romes eerste keizer.

Onderdeel van Mussolini's obsessie met het oude Rome was wat hij zelf omschreef als de 'bevrijding' van het Mausoleum in de jaren 1936-1938. Vele historische huizen werden gesloopt en alles wat er door de tijd heen aan en in het Mausoleum was vastgemaakt, werd verwijderd. Om de opnieuw blootgelegde ruïne van het Mausoleum heen werd een plein gecreëerd waarin het oude en nieuwe rijk samenkwamen. Aan drie kanten kwamen nieuwe gebouwen te staan in typisch fascistische stijl. Aan de vierde zijde werd het paviljoen voor de *Ara Pacis* geplaatst. Het toevoegen van de

schuldig object?

Propaganda is van alle tijden, maar de levensloop van de *Res Gestae* laat zien dat de wijze waarop propaganda precies werkt, kan verschillen. Afhankelijk van de context functioneert de *Res Gestae* steeds iets anders.

De tekst zelf zet al in de openingswoorden in op de legitimiteit van het handelen van Augustus, zowel moreel als formeel: hij was persoonlijk verantwoordelijk voor de redding van de staat en werd daarvoor overladen met eerbewijzen en functies. Toen de tekst na Augustus' dood op een bronzen inscriptie bij het Mausoleum kwam te staan, werd de inscriptie onderdeel van een claim op alleenheerschappij, die via zijn opvolgers gecontinueerd moest worden. De plaatsing op de tempel voor de keizercultus in Ancyra was een uitdrukking van loyaliteit aan Rome, maar ook een vorm van zelfpositionering van de lokale machthebbers. In de Griekse vertaling van de tekst verschoof de focus van imperialistische onderwerping naar de weldaden van Augustus. De moderne kopie in Rome verschaft historische legitimatie aan Mussolini's alleenheerschappij en diens fascistische imperialisme. Richard Meier incorporeerde dezelfde moderne inscriptie in het nieuwe museum van de *Ara Pacis* en presenteert die als museumstuk.

Of Meiers neutralisering geslaagd is, blijft een open vraag. Er valt evengoed te beargumenteren dat de kopie van de *Res Gestae* een relict is van een abject regime dat niet alleen de democratie met voeten trad, maar in de veroverde gebieden oorlogsdaden beging, die nog steeds nauwelijks worden besproken. Is dit de archeologische variant van 'schuldig landschap'? Het feit dat er bij de inscriptie geen verdere uitleg wordt gegeven over de fascistische voorgeschiedenis, voedt het ongemak.

Maar los van de vraag wat er concreet moet gebeuren met de fascistische kopie van de *Res Gestae*, is het duidelijk dat bewustwording van de betekenis die aan de tekst wordt gegeven, een eerste vereiste is. En daar helpen ideeën over propaganda bij: hoe een tekst werkt, wordt door de context bepaald. Het feit dat context steeds een andere betekenis kan geven, geeft ook hoop dat Meiers neutralisering van de tekst op de langere duur kan slagen – en niet alleen door het onfrisse verleden stilzwijgend te negeren. De tekst mag in steen gebeiteld zijn, de betekenis is dat niet. Ω



paviljoen van de *Ara Pacis* van Vittorio Ballio Morpurgo (1890-1966)



de tekst van de *Res Gestae* wordt op de muur aangebracht

kopie van de *Res Gestae* was de kers op de taart. De boodschap was niet te missen: de tekst diende als legitimatie voor Mussolini's alleenheerschappij en zijn overzeese imperialisme. Mussolini's Italië moest het Augusteïsche Rome laten herleven.

Het oude paviljoen van de *Ara Pacis* is in 2006 vervangen door een modern museum, ontworpen door Richard Meier (1934). Het bouwproject was zeer controversieel. Maar interessant genoeg richtte de discussie zich op het compromisloze modernisme van het gebouw, dat sterk contrasteerde met de overige gebouwen in het historische centrum, en niet op het feit dat Meier de inscriptie uit het oude paviljoen overnam en incorporeerde in het nieuwe gebouw. Daar staat de tekst nu, netjes ingepast, als museaal object uit een ver verleden.



Museo dell'*Ara Pacis* van Richard Meier

in de buitenmuur is de kopie van de *Res Gestae* opgenomen

