



Universiteit  
Leiden  
The Netherlands

## Berichten uit de provincie Nederland

Kools, E.

### Citation

Kools, E. (1992). Berichten uit de provincie Nederland. *Bestuurskundige Berichten*, 7(3), 4-6. Retrieved from <http://hdl.handle.net/1887.1/item:3233579>

Version: Publisher's Version

License: [Creative Commons CC BY-NC-ND 4.0 license](https://creativecommons.org/licenses/by-nc-nd/4.0/)

Downloaded from: <http://hdl.handle.net/1887.1/item:3233579>

**Note:** To cite this publication please use the final published version (if applicable).

# Bericht uit de provincie Nederland

Edwin Kools

Zoals U weet, heeft de Tweede Kamer onlangs feestelijk haar intrek genomen in een nieuw gebouw. Volgens sommigen lijdt de Kamer aan groothedswaanzin: een te groot en te prestigieus gebouw voor een onmachtig parlement in een steeds onmachtiger landje. De soevereiniteit van ons parlement lijkt niet langer alleen van binnenuit maar nu ook van buitenaf bedreigd te worden. De beleidsruimte van ons nationale parlement wordt ingeperkt doordat steeds meer beslissingen op EG-niveau worden genomen. "We kunnen niet anders, we moeten meedoen in Europa", is tegenwoordig een vaak gehoord argument van parlementariërs. Vandaar dat als thema voor het symposium ter gelegenheid van de ingebruikneming van de nieuwbouw van de Tweede Kamer is gekozen: "Overleeft de Tweede Kamer Europa?"

Zoals ieder goed symposium begint ook dit met... koffie. Meteen al valt op dat ons groepje studenten (met gratis kaarten van medeorganisator prof. J.Th.J. van den Berg) een vreemde eend in de bijt is. Zich belangrijk voelend Nederland is rijkelijk vertegenwoordigd, zoals ook trouwens de Tweede Kamerleden zelf. Na de opening door kamervoorzitter Deetman, volgt de eerste lezing van prof. mr. T. Koopmans. De heer Koopmans is advocaat-generaal bij de Hoge Raad en oud-rechter bij het Europees Hof van Justitie. Hij schets een beeld van juridische ontwikkelingen in Europa, en komt tot twee slotsommen. Ten eerste, zegt hij, maken we de overgang mee naar een pluralistisch rechtsstelsel. Het recht komt niet meer voort uit een soeverein nationaal parlement, maar uit vele bronnen (regering, parlement, rechter) op zowel nationaal als internationaal niveau. Gedachten als de soevereiniteit van de staat of de suprematie van de wetgever zijn *old hat* geworden. In de nieuwe situatie zullen de actoren meer hun eigen weg moeten zoeken. Koopmans: "De rechter zal zelf waarschijnlijk de uiterste grens moeten vinden van zijn rechtsmacht". Hiermee komen we bij zijn tweede conclusie: de Staten-Generaal zullen in dit pluralistische rechtsstelsel hun rol opnieuw moeten definiëren. Hoewel de Staten-Generaal niet rechtstreeks zeggenschap hebben in het

proces van Europese regelgeving, is de regering, die dat wel heeft, aan de kamers verantwoording verschuldigd. Aan die verantwoordingsplicht dienen de kamers zelf vorm te geven. Het nationaal parlement moet zich hierin zien als medespeler, niet als buitenstaander, en zelf actief zoeken naar zijn rol in Europa. Koopmans: "Armoede aan ideeën is de meest zekere garantie dat men niet wordt beluisterd".

De tweede lezing wordt gehouden door prof. mr. C.A.J.M. Kortmann, hoogleraar staatsrecht aan de Katholieke Universiteit Nijmegen. Hij gaat in op de vraag of Nederland een natie is, hetgeen toch een voorwaarde lijkt voor het voortbestaan van een nationale volksvertegenwoordiging. Wanneer we naar de provinciale volksliederen kijken, zegt hij, zouden we aan die nationale eenheid kunnen gaan twifelen. Zo zingen de Brabanders "mijn Brabant, lief vaderland", de Twentenaren "En moge ons huis in den vreemde staan, ons hart blijft toch altijd in Twente" en de Zeeuwen "geen dierder plek voor ons op aard, geen oord ter wereld meer ons waard". Maar bij nadere beschouwing blijken de verschillen toch niet zo groot te zijn: overal bloeit de heide, dartelen de koetjes, stromen de rivieren en ruisen de bomen. Nederland is dus een natie, maar wel een kleine. Zo zingt een oud lied al:

"Wie wat worden wil, die trekt het zeegat uit"! Dit geldt des te meer nu de nationale economie een steeds internationalere aangelegenheid wordt. Hieraan zullen we ons niet kunnen onttrekken, want is het immers niet zo, stelt Kortmann zich de vraag, dat "trade the basis of our society and the source of our comfort" is? Met die gedachten in het achterhoofd sluit Kortmann af met enkele aansporingen voor het Nederlandse parlement. Nu Nederland een soort graafschap in Europa wordt, dient de staat zich ook hiernaar te gedragen. Zij moet zich bij het opkomen voor de Nederlandse belangen als één geheel tot de Europese instellingen kunnen wenden, dus zonder onderling gekissebis. Dit geeft haar de beste uitgangspositie om op een "Latijnse wijze te onderhandelen en te lobbyen". Het parlement dient zich in deze nieuwe constellatie bezig te houden met zaken waarover het niet alleen juridisch, maar ook de facto iets te zeggen heeft, wil het niet, met een variant op de woorden van De Gaulle, een "coalition

négligeable de comités et de stylographes" worden.

Na de lezingen in de ochtend worden 's middags enkele parallelsessies gehouden over cultuurpolitiek, milieupolitiek, sociale zekerheid en migratie- en migrantenpolitiek. Hier zijn de verhalen heel wat minder rooskleurig dan die van de juristen 's ochtends. Wat mogen Nederlandse beleidsmakers straks nog in dat nieuwe Europa? Mag de Nederlandse staat allerlei zaken zo vrijgevig blijven subsidiëren, of is dat concurrentievervalsing? Mag Nederland nog een eigen beleid ten aanzien van vluchtelingen voeren, of is dat voortaan voorbehouden aan de Europese instellingen? Maar belangrijker nog dan de vraag naar het mógen, is de vraag naar de economische haalbaarheid van enkele verworvenheden. Zijn de hoge belastingen in Nederland op den duur niet bedreigend voor de groei van de werkgelegenheid? Wijken bedrijven niet uit naar het buitenland bij te strenge milieu-eisen?

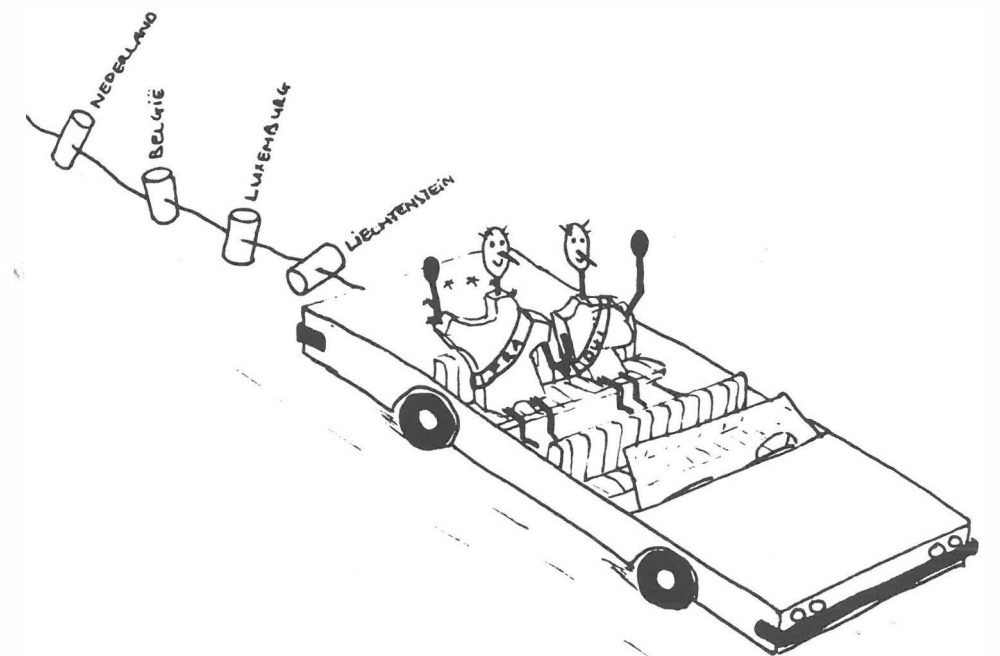

Illustratie: Aldo de Jong

Op het symposium blijkt dat vragen zoals hierboven gesteld nu nog niet beantwoord kunnen worden. Zoals prof. mr. dr. J.A.A. van Doorn in de afsluitende lezing terecht opmerkt, staan we eigenlijk nog maar aan het begin van een opinievorming hierover. In dit laatste ligt dan ook de waarde van het symposium. Vooraf wil hij al wel vast wijzen op het "democratisch deficit", dat in Europa dreigt. Het Europees Parlement is, zo stelt Van Doorn, geen volksvertegenwoordiging. Een Europese volksvertegenwoordiging is een *contradictio in terminis*, omdat er nu eenmaal geen Europees volk is. Een Tweede Kamer kan niet op Europees niveau worden geïmi-

teerd. Een soortgelijke relatie tussen regering en burger als in Nederland is op Europees niveau niet te bereiken. Van Doorn waarschuwt kamervoorzitter Deetman echter hieruit niet de conclusie te trekken, dat het Nederlandse parlement als volksvertegenwoordiging goed functioneert. De kracht van nationale parlementen ligt in de relatie kiezer-gekozenen, en hieraan valt heel wat te verbeteren. Het feit dat zoveel mensen het nieuwe kamergebouw zijn komen bezichtigen, mag in dit opzicht geen troost voor hem zijn. "Hij weet ook dat als er een walvis aanspoelt op het strand, daar tienduizenden mensen naar gaan kijken, die helemaal niet van levertraan houden"! BB

### Een Europese volksvertegenwoordiging is een *contradictio in terminis*.

## Op advies van...

6

Jantien van 't Hof en John Zevenbergen

Onder Bestuurskundigen staan organisatie-adviesbureaus volop in de belangstelling. Sommigen zien ze als ideale werkgever, maar bij anderen is enig cynisme te bespeuren. Zij krijgen het gevoel dat veel van deze adviesbureaus standaard-oplossingen aandragen, die vaak erg voor de hand liggend zijn. Mode-kreten, zoals flexibiliteit, efficiency, verbetering van communicatie-lijnen zijn altijd wel terug te vinden in de rapporten. Veel bureaus wordt semi-wetenschappelijkheid verweten. Wij vroegen ons af in hoeverre dit beeld klopt. Om dit te achterhalen hebben wij prof. ir. drs. W.J. Vrakking gesproken. Hij is *managing director* van Holland Consulting Group, een organisatie-adviesbureau "op het snijvlak van bedrijfsleven en wetenschap."

### Holland Consulting Group

H.C.G. is een relatief klein bureau (29 medewerkers), opgericht in 1980. Het bureau wordt geleid door zes firmanten, die aan het hoofd staan van de verschillende projecten. Zij worden bijgestaan door in totaal 14 senior-adviseurs en adviseurs. Van de zes firmanten zijn vier daarnaast part-time hoogleraar en dhr. Vrakking verwacht dat de anderen dat binnenkort ook wel zullen worden. Naast het praktische advieswerk publiceren de firmanten regelmatig in wetenschappelijke tijdschriften en verschijnen er ook regelmatig

boeken van H.C.G.-firmanten. Volgens Vrakking worden de publikaties ook weer door andere adviesbureaus gelezen, die op deze manier gebruik kunnen maken van de opgedane kennis en ervaringen van H.C.G.

### Filosofie en werkwijze

Hoe gaat het bureau over het algemeen te werk als men bij een organisatie binnenkomt? Volgens dhr Vrakking zijn er geen standaard-procedures aan te geven, maar komt advieswerk neer op het leveren van maatwerk. Men probeert zich steeds aan de organisatie aan te

passen. Duidelijk is in ieder geval dat de klassieke methode van diagnoseadviesimplementatie wat dhr. Vrakking betreft achterhaald is en door het bureau dan ook niet meer gehanteerd wordt. H.C.G. geeft geen adviezen, maar begeleidt het reorganisatie-proces. Het bureau doet voorstellen, die vervolgens besproken worden in discussieronden. Ook individuele interviews worden zoveel mogelijk vermeden, omdat het beschikken over geheime informatie de openheid in de organisatie in de weg staat. In plaats daarvan vinden groepsgesprekken plaats, met het voordeel dat iedereen in de groep weet wat er speelt en er op dat gebied geen misverstanden hoeven te ontstaan.

De werknemers nemen zelf de beslissingen en voeren de reorganisatie uit, terwijl de consultant zich op de achtergrond houdt en het geheel eventueel regisseert. H.C.G. houdt contact met de organisatie totdat de reorganisatie is doorgevoerd. Over het algemeen duurt dit één à twee jaar.

### Groei organisatie-adviesbureaus

We vroegen de heer Vrakking hoe hij de grote groei van organisatie-adviesbureaus kan verklaren. Als belangrijkste reden noemde hij de huidige trend bij bedrijven hoogwaardige stafkrachten buiten de deur te houden en slechts als ze strikt noodzakelijk zijn ze naar binnen te halen. Daarnaast vindt hij dat veel organisatie-adviesbureaus geen advieswerk doen, maar het management assisteren als hoogwaardige uitzendkracht, waardoor men zou kunnen spreken van een schijn-groei. Als voorbeeld noemde hij de vele bureaus die zich bezighouden met vraagstukken op het gebied van de automatisering en de logistiek. Het werkelijke management-consultancy werk waarbij hij denkt aan bijvoorbeeld strategisch management, structuur- en cultuurvernieuwing, is nauwelijks toegenomen. Dat de concentratie adviesbureaus in Nederland in vergelijking met het buitenland zo groot is, verklaarde de heer Vrakking met de in ons land heersende cultuur van uitbesteden en het zo klein mogelijk houden van de organisatie.

### Bestuurskundigen in de advieswereld

Opvallend is het aantal bestuurskundigen dat bij H.C.G. werkzaam is. Op dit moment zijn er namelijk van de veertien adviseurs vier bestuurskundigen (uit Leiden nog wel!). Ook interessant is de mogelijkheid om stage te lopen bij het bureau. Als stagiaire werk je mee aan een project van een van de firmanten. Een ander opvallend punt is dat het adviesbureau evenveel mannen als vrouwen in dienst heeft. Volgens de heer Vrakking hebben vrouwen een andere benadering van het advieswerk.

"Door welke organisaties is H.C.G. tot nu toe ingeschakeld?" was onze laatste vraag. Het antwoord hierop kon dhr. Vrakking ons echter niet geven. H.C.G. wil de *privacy* van haar cliënten waarborgen en zoekt daarom, in tegenstelling tot bijvoorbeeld McKinsey, de publiciteit rondom cliënten niet op.

Aan het einde van het gesprek hadden we de indruk dat H.C.G. inderdaad werkt op het snijvlak van bedrijfsleven en wetenschap en het advieswerk wel degelijk serieus neemt. De cynische visie zoals in de inleiding beschreven, is in ieder geval wat dit bureau betreft niet terecht. Als je zelf de organisatie-advieskant op wilt, is H.C.G. in ieder geval iets om in je achterhoofd te houden. BB

### hoek geplaatst— — —

Pas als een evenredig aantal treinstellen is omgebouwd tot werkcoupees voor studenten; conducteurs zijn omgeschoold tot Engelstalige studiebegeleiders; de treinen van en naar de universiteitssteden in de dienstregeling worden vermeld "met leertrein" en er een integraal walkmanverbod voor het openbaar vervoer wordt afgekondigd, zou er sprake zijn van een succesvolle invoering van de OV-studentenkaart. M.I. Reijnders (Universiteit van Amsterdam)

- BB -

Als je kind bij de overheid wil gaan werken, en je houdt van dat kind, dan sla je dat er toch uit. P. de Visser (tijdens het I.B.A. forum)

- BB -