



Universiteit  
Leiden  
The Netherlands

## Bestuurskundige Berichten juni 1992

Carasso, L.; Hof, J. van 't; Crooijmans, M.; Holtgreffe, C.; Jansen, N.; ... ; Zevenbergen, J.

### Citation

Carasso, L., Hof, J. van &apos, Crooijmans, M., Holtgreffe, C., Jansen, N., Jolly, R., & Zevenbergen, J. (Eds.). (1992). Bestuurskundige Berichten juni 1992. *Bestuurskundige Berichten*, 7(3). Retrieved from <http://hdl.handle.net/1887.1/item:3233575>

Version: Publisher's Version

License: [Creative Commons CC BY-NC-ND 4.0 license](https://creativecommons.org/licenses/by-nc-nd/4.0/)

Downloaded from: <http://hdl.handle.net/1887.1/item:3233575>

**Note:** To cite this publication please use the final published version (if applicable).

Dep. van Ned.  
14 JULI 1992  
Publikaties KB

TE 6580

Jaargang 7 nummer 3

Juni 1992

Bericht uit de provincie Nederland

Wanorganisatie en Management

Op advies van...

What's in a name?

Stap in de wereld die management heet

officieel orgaan van de  
Bestuurskundige Interfacultaire  
vereniging Leiden

# BESTUURSKUNDIGE BERICHTEN

ISSN: 0920-5772

7<sup>e</sup> jaargang, nummer 3. Een uitgave van de Bestuurskundige Interfacultaire vereniging Leiden. Verschijnt minimaal vier maal per jaar.

**Hoofredactie**

Lucella Carasso en Jantien van 't Hof

**Redactie**

Lucella Carasso, Mark Croijmans, Jantien van 't Hof, Charlotte Holtgreffe, Nicolet Jansen, Roger Jolly en John Zevenbergen

**Lay-out realisatie**

Charlotte Holtgreffe en Roger Jolly

**Medewerkers aan dit nummer**

Angelique Brummans, Lucella Carasso, Jantien van 't Hof, Charlotte Holtgreffe, Nicolet Jansen, Aldo de Jong, Roger Jolly, Edwin Kools, Erwin Muller, Aletta Winsemius, John Zevenbergen

**Service-Hero**

Mr. M.A.P. Bovens (je moet maar durven)

**Vormgeving**

Roger Jolly

**Redactieraad**

Dhr. M.A.P. Bovens, mevr. M.L. Gevers-Breusers, dhr. F.M. van der Meer, dhr. J. de Vries, Lucella Carasso en Jantien van 't Hof

**Redactieadres**B.I.L. t.a.v. redactie BB  
Vakgroep Bestuurskunde  
Wassenaarseweg 52  
Postbus 9555  
2300 RB Leiden  
071-273696**Abonnementen**

B.I.L.-leden ontvangen de BB gratis. Voor niet-leden bedraagt de abonnementsprijs f 16,- per jaar. Over te maken op bankrekeningnummer 56.65.22.357 t.n.v. "B.I.L." of op giro 9013 van ABN Leiden o.v.v. "B.I.L. rek. nr. 56.65.22.357; Abonnement BB"

**Druk**

Drukkerij Faculteit der Sociale Wetenschappen

Waar redacteuren op persoonlijke titel hun mening geven, is deze niet noodzakelijkerwijs die van de hele redactie.

**Inhoudsopgave**

Voorwoord .....	3
Nieuwe bestuursleden gezocht .....	3
Bericht uit de provincie Nederland .....	4
<i>Overleeft de Tweede Kamer Europa?</i>	
Op advies van... ..	6
<i>Een duik in de organisatie-advies wereld</i>	
The Modern Social Conflict .....	8
<i>Een boek van Ralf Dahrendorf</i>	
Leren in de praktijk. ....	10
<i>VRM leert door te kwartetten</i>	
Wanorganisatie en Management .....	12
<i>Een aanklacht tegen de "coördinatie" Leiden-Rotterdam</i>	
Overheidsvoorlichting .....	13
<i>Verslag van het B.I.L. symposium</i>	
Van het bestuur .....	16
<i>Een reactie op de kritiek op het B.I.L. bestuur</i>	
Informatiedag Bestuurskundige en Arbeidsmarkt .	18
<i>Verslag van de informatiedag</i>	
Departementen onder de loupe .....	20
<i>In de serie over vakgroep-onderzoekers: mevr. Winsemius</i>	
What's in a name? .....	22
<i>Straatnamen in Nederland</i>	
Stap in de wereld die management heet .....	27
<i>Een eigentijds management-woordenboek</i>	
Big Brother is watching YOU! .....	28
<i>Een prijsvraag van de BB</i>	
Column Erwin Muller .....	30
<i>De stage zou eerder in de studie moeten</i>	
Stageberichten .....	32
<i>L. van Marlen liep stage bij het Haarlems politiekorps</i>	
Met een gerust hart op vakantie .....	35
<i>Een nieuwe lichting doctorandi</i>	

# Voorwoord

Deze BB is waarschijnlijk nog net op tijd om nog bovenin je koffer of (prop, prop) rugzak gestopt te kunnen worden. Wij gaan er in ieder geval snel van door. Maar let op, we zullen weer terug keren, zodat je, als je weer terug bent, een speciale editie van de BB zult krijgen. Let op de prijsvraag die we uitschrijven elders in dit nummer!

De discussie over het B.I.L.-bestuur krijgt in dit nummer zijn vervolg. Daarnaast komt er dan ook kritiek op de vakgroep, eindelijk, zullen velen verzuchten. Echter niet van ons, wij maken er alleen maar 1 april-grappen over (zie het vorige nummer, voor degene voor wie dit nog niet duidelijk was). Let ook op de aparte uitspraken, die wij voor jullie hebben verzameld. Ze staan "in de hoek" geplaatst.

Misschien wordt het inderdaad weer tijd voor meer kritiek en voor nieuwe critici. Aangezien deze redactie zich komend jaar grotendeels met andere dingen bezig gaat houden, zoekt de BB nieuwe redactieleden. Natuurlijk is iedereen bang om te schrijven, om er tijd in te steken en zijn naam onder iets te zien staan, maar ons is gebleken dat je dit wel overleefd. Aanmeldingen zijn welkom op de B.I.L.-kamer.

Tot slot een mededeling van huishoudelijke aard; Mark Bovens heeft de heer Kaphorst vervangen in de redactieraad, de raad der beschermengelen!

Wij wensen jullie veel leesplezier en een prettige zomer toe.

Jantien van 't Hof en Lucella Carasso

## Nieuwe bestuursleden gezocht

De B.I.L. is op zoek naar enthousiaste mensen die voor het komende bestuursjaar 1992-1993.

Dit is de uitgelezen kans om de bestuurlijke capaciteiten die je denkt te bezitten eens aan de werkelijkheid te toetsen. Natuurlijk zullen mensen vragen hebben over wat dat besturen van de B.I.L. nu allemaal precies inhoudt. Daarvoor, en voor aanmelding, kun je terecht bij: Jurgen Mink (071-144160) of Wiény van der Enden (071-171486)

# BIG BROTHER



# IS WATCHING YOU

Kijk op pagina 28

# Bericht uit de provincie Nederland

Edwin Kools

Zoals U weet, heeft de Tweede Kamer onlangs feestelijk haar intrek genomen in een nieuw gebouw. Volgens sommigen lijdt de Kamer aan groothedswaanzin: een te groot en te prestigieus gebouw voor een onmachtig parlement in een steeds onmachtiger landje. De soevereiniteit van ons parlement lijkt niet langer alleen van binnenuit maar nu ook van buitenaf bedreigd te worden. De beleidsruimte van ons nationale parlement wordt ingeperkt doordat steeds meer beslissingen op EG-niveau worden genomen. "We kunnen niet anders, we moeten meedoen in Europa", is tegenwoordig een vaak gehoord argument van parlementariërs. Vandaar dat als thema voor het symposium ter gelegenheid van de ingebruikneming van de nieuwbouw van de Tweede Kamer is gekozen: "Overleeft de Tweede Kamer Europa?"

Zoals ieder goed symposium begint ook dit met... koffie. Meteen al valt op dat ons groepje studenten (met gratis kaarten van medeorganisator prof. J.Th.J. van den Berg) een vreemde eend in de bijt is. Zich belangrijk voelend Nederland is rijkelijk vertegenwoordigd, zoals ook trouwens de Tweede Kamerleden zelf. Na de opening door kamervoorzitter Deetman, volgt de eerste lezing van prof. mr. T. Koopmans. De heer Koopmans is advocaat-generaal bij de Hoge Raad en oud-rechter bij het Europees Hof van Justitie. Hij schets een beeld van juridische ontwikkelingen in Europa, en komt tot twee slotsommen. Ten eerste, zegt hij, maken we de overgang mee naar een pluralistisch rechtsstelsel. Het recht komt niet meer voort uit een soeverein nationaal parlement, maar uit vele bronnen (regering, parlement, rechter) op zowel nationaal als internationaal niveau. Gedachten als de soevereiniteit van de staat of de suprematie van de wetgever zijn *old hat* geworden. In de nieuwe situatie zullen de actoren meer hun eigen weg moeten zoeken. Koopmans: "De rechter zal zelf waarschijnlijk de uiterste grens moeten vinden van zijn rechtsmacht". Hiermee komen we bij zijn tweede conclusie: de Staten-Generaal zullen in dit pluralistische rechtsstelsel hun rol opnieuw moeten definiëren. Hoewel de Staten-Generaal niet rechtstreeks zeggenschap hebben in het

proces van Europese regelgeving, is de regering, die dat wel heeft, aan de kamers verantwoording verschuldigd. Aan die verantwoordingsplicht dienen de kamers zelf vorm te geven. Het nationaal parlement moet zich hierin zien als medespeler, niet als buitenstaander, en zelf actief zoeken naar zijn rol in Europa. Koopmans: "Armoede aan ideeën is de meest zekere garantie dat men niet wordt beluisterd".

De tweede lezing wordt gehouden door prof. mr. C.A.J.M. Kortmann, hoogleraar staatsrecht aan de Katholieke Universiteit Nijmegen. Hij gaat in op de vraag of Nederland een natie is, hetgeen toch een voorwaarde lijkt voor het voortbestaan van een nationale volksvertegenwoordiging. Wanneer we naar de provinciale volksliederen kijken, zegt hij, zouden we aan die nationale eenheid kunnen gaan twifelen. Zo zingen de Brabanders "mijn Brabant, lief vaderland", de Twentenaren "En moge ons huis in den vreemde staan, ons hart blijft toch altijd in Twente" en de Zeeuwen "geen dierder plek voor ons op aard, geen oord ter wereld meer ons waard". Maar bij nadere beschouwing blijken de verschillen toch niet zo groot te zijn: overal bloeit de heide, dartelen de koetjes, stromen de rivieren en ruisen de bomen. Nederland is dus een natie, maar wel een kleine. Zo zingt een oud lied al:

"Wie wat worden wil, die trekt het zeegat uit"! Dit geldt des te meer nu de nationale economie een steeds internationalere aangelegenheid wordt. Hieraan zullen we ons niet kunnen onttrekken, want is het immers niet zo, stelt Kortmann zich de vraag, dat "trade the basis of our society and the source of our comfort" is? Met die gedachten in het achterhoofd sluit Kortmann af met enkele aansporingen voor het Nederlandse parlement. Nu Nederland een soort graafschap in Europa wordt, dient de staat zich ook hiernaar te gedragen. Zij moet zich bij het opkomen voor de Nederlandse belangen als één geheel tot de Europese instellingen kunnen wenden, dus zonder onderling gekissebis. Dit geeft haar de beste uitgangspositie om op een "Latijnse wijze te onderhandelen en te lobbyen". Het parlement dient zich in deze nieuwe constellatie bezig te houden met zaken waarover het niet alleen juridisch, maar ook de facto iets te zeggen heeft, wil het niet, met een variant op de woorden van De Gaulle, een "coalition

négligeable de comités et de stylographes" worden.

Na de lezingen in de ochtend worden 's middags enkele parallelsessies gehouden over cultuurpolitiek, milieupolitiek, sociale zekerheid en migratie- en migrantenpolitiek. Hier zijn de verhalen heel wat minder rooskleurig dan die van de juristen 's ochtends. Wat mogen Nederlandse beleidsmakers straks nog in dat nieuwe Europa? Mag de Nederlandse staat allerlei zaken zo vrijgevig blijven subsidiëren, of is dat concurrentievervalsing? Mag Nederland nog een eigen beleid ten aanzien van vluchtelingen voeren, of is dat voortaan voorbehouden aan de Europese instellingen? Maar belangrijker nog dan de vraag naar het mógen, is de vraag naar de economische haalbaarheid van enkele verworvenheden. Zijn de hoge belastingen in Nederland op den duur niet bedreigend voor de groei van de werkgelegenheid? Wijken bedrijven niet uit naar het buitenland bij te strenge milieu-eisen?

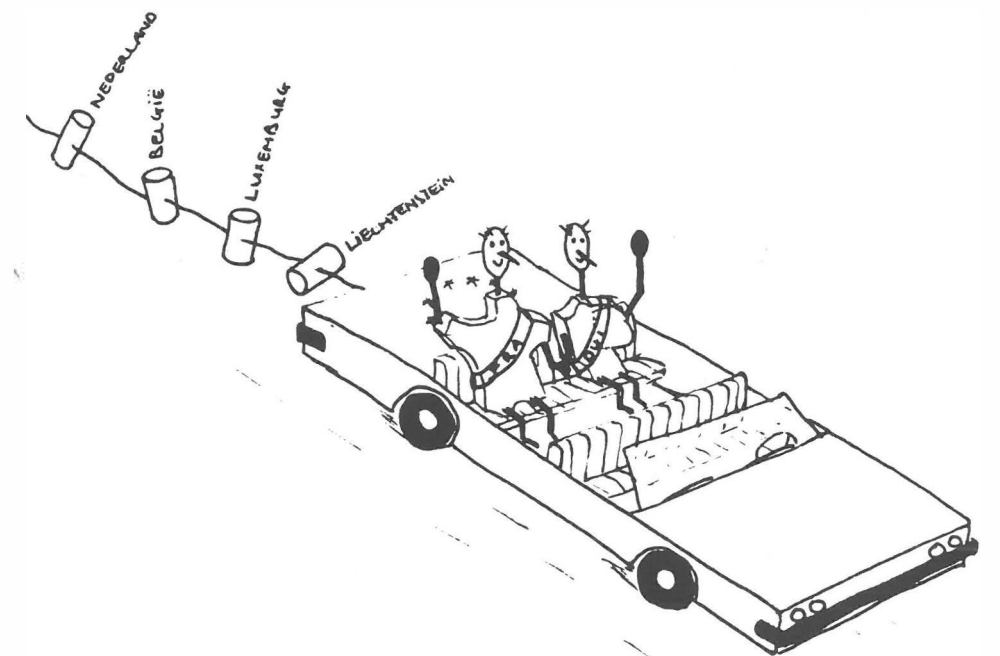

Illustratie: Aldo de Jong

Op het symposium blijkt dat vragen zoals hierboven gesteld nu nog niet beantwoord kunnen worden. Zoals prof. mr. dr. J.A.A. van Doorn in de afsluitende lezing terecht opmerkt, staan we eigenlijk nog maar aan het begin van een opinievorming hierover. In dit laatste ligt dan ook de waarde van het symposium. Vooraf wil hij al wel vast wijzen op het "democratisch deficit", dat in Europa dreigt. Het Europees Parlement is, zo stelt Van Doorn, geen volksvertegenwoordiging. Een Europese volksvertegenwoordiging is een *contradictio in terminis*, omdat er nu eenmaal geen Europees volk is. Een Tweede Kamer kan niet op Europees niveau worden geïmi-

teerd. Een soortgelijke relatie tussen regering en burger als in Nederland is op Europees niveau niet te bereiken. Van Doorn waarschuwt kamervoorzitter Deetman echter hieruit niet de conclusie te trekken, dat het Nederlandse parlement als volksvertegenwoordiging goed functioneert. De kracht van nationale parlementen ligt in de relatie kiezer-gekozenen, en hieraan valt heel wat te verbeteren. Het feit dat zoveel mensen het nieuwe kamergebouw zijn komen bezichtigen, mag in dit opzicht geen troost voor hem zijn. "Hij weet ook dat als er een walvis aanspoelt op het strand, daar tienduizenden mensen naar gaan kijken, die helemaal niet van levertraan houden"! BB

### Een Europese volksvertegenwoordiging is een *contradictio in terminis*.

## Op advies van...

6

Jantien van 't Hof en John Zevenbergen

Onder Bestuurskundigen staan organisatie-adviesbureaus volop in de belangstelling. Sommigen zien ze als ideale werkgever, maar bij anderen is enig cynisme te bespeuren. Zij krijgen het gevoel dat veel van deze adviesbureaus standaard-oplossingen aandragen, die vaak erg voor de hand liggend zijn. Mode-kreten, zoals flexibiliteit, efficiency, verbetering van communicatie-lijnen zijn altijd wel terug te vinden in de rapporten. Veel bureaus wordt semi-wetenschappelijkheid verweten. Wij vroegen ons af in hoeverre dit beeld klopt. Om dit te achterhalen hebben wij prof. ir. drs. W.J. Vrakking gesproken. Hij is *managing director* van Holland Consulting Group, een organisatie-adviesbureau "op het snijvlak van bedrijfsleven en wetenschap."

### Holland Consulting Group

H.C.G. is een relatief klein bureau (29 medewerkers), opgericht in 1980. Het bureau wordt geleid door zes firmanten, die aan het hoofd staan van de verschillende projecten. Zij worden bijgestaan door in totaal 14 senior-adviseurs en adviseurs. Van de zes firmanten zijn vier daarnaast part-time hoogleraar en dhr. Vrakking verwacht dat de anderen dat binnenkort ook wel zullen worden. Naast het praktische advieswerk publiceren de firmanten regelmatig in wetenschappelijke tijdschriften en verschijnen er ook regelmatig

boeken van H.C.G.-firmanten. Volgens Vrakking worden de publikaties ook weer door andere adviesbureaus gelezen, die op deze manier gebruik kunnen maken van de opgedane kennis en ervaringen van H.C.G.

### Filosofie en werkwijze

Hoe gaat het bureau over het algemeen te werk als men bij een organisatie binnenkomt? Volgens dhr Vrakking zijn er geen standaard-procedures aan te geven, maar komt advieswerk neer op het leveren van maatwerk. Men probeert zich steeds aan de organisatie aan te

passen. Duidelijk is in ieder geval dat de klassieke methode van diagnoseadviesimplementatie wat dhr. Vrakking betreft achterhaald is en door het bureau dan ook niet meer gehanteerd wordt. H.C.G. geeft geen adviezen, maar begeleidt het reorganisatie-proces. Het bureau doet voorstellen, die vervolgens besproken worden in discussieronden. Ook individuele interviews worden zoveel mogelijk vermeden, omdat het beschikken over geheime informatie de openheid in de organisatie in de weg staat. In plaats daarvan vinden groeps gesprekken plaats, met het voordeel dat iedereen in de groep weet wat er speelt en er op dat gebied geen misverstanden hoeven te ontstaan.

De werknemers nemen zelf de beslissingen en voeren de reorganisatie uit, terwijl de consultant zich op de achtergrond houdt en het geheel eventueel regisseert. H.C.G. houdt contact met de organisatie totdat de reorganisatie is doorgevoerd. Over het algemeen duurt dit één à twee jaar.

### Groei organisatie-adviesbureaus

We vroegen de heer Vrakking hoe hij de grote groei van organisatie-adviesbureaus kan verklaren. Als belangrijkste reden noemde hij de huidige trend bij bedrijven hoogwaardige stafkrachten buiten de deur te houden en slechts als ze strikt noodzakelijk zijn ze naar binnen te halen. Daarnaast vindt hij dat veel organisatie-adviesbureaus geen advieswerk doen, maar het management assisteren als hoogwaardige uitzendkracht, waardoor men zou kunnen spreken van een schijn-groei. Als voorbeeld noemde hij de vele bureaus die zich bezighouden met vraagstukken op het gebied van de automatisering en de logistiek. Het werkelijke management-consultancy werk waarbij hij denkt aan bijvoorbeeld strategisch management, structuur- en cultuurvernieuwing, is nauwelijks toegenomen. Dat de concentratie adviesbureaus in Nederland in vergelijking met het buitenland zo groot is, verklaarde de heer Vrakking met de in ons land heersende cultuur van uitbesteden en het zo klein mogelijk houden van de organisatie.

### Bestuurskundigen in de advieswereld

Opvallend is het aantal bestuurskundigen dat bij H.C.G. werkzaam is. Op dit moment zijn er namelijk van de veertien adviseurs vier bestuurskundigen (uit Leiden nog wel!). Ook interessant is de mogelijkheid om stage te lopen bij het bureau. Als stagiaire werk je mee aan een project van een van de firmanten. Een ander opvallend punt is dat het adviesbureau evenveel mannen als vrouwen in dienst heeft. Volgens de heer Vrakking hebben vrouwen een andere benadering van het advieswerk.

"Door welke organisaties is H.C.G. tot nu toe ingeschakeld?" was onze laatste vraag. Het antwoord hierop kon dhr. Vrakking ons echter niet geven. H.C.G. wil de *privacy* van haar cliënten waarborgen en zoekt daarom, in tegenstelling tot bijvoorbeeld McKinsey, de publiciteit rondom cliënten niet op.

Aan het einde van het gesprek hadden we de indruk dat H.C.G. inderdaad werkt op het snijvlak van bedrijfsleven en wetenschap en het advieswerk wel degelijk serieus neemt. De cynische visie zoals in de inleiding beschreven, is in ieder geval wat dit bureau betreft niet terecht. Als je zelf de organisatie-advieskant op wilt, is H.C.G. in ieder geval iets om in je achterhoofd te houden. BB

### hoek geplaatst— — —

Pas als een evenredig aantal treinstellen is omgebouwd tot werkcoupees voor studenten; conducteurs zijn omgeschoold tot Engelstalige studiebegeleiders; de treinen van en naar de universiteitssteden in de dienstregeling worden vermeld "met leertrein" en er een integraal walkmanverbod voor het openbaar vervoer wordt afgekondigd, zou er sprake zijn van een succesvolle invoering van de OV-studentenkaart. M.I. Reijnders (Universiteit van Amsterdam)

- BB -

Als je kind bij de overheid wil gaan werken, en je houdt van dat kind, dan sla je dat er toch uit. P. de Visser (tijdens het I.B.A. forum)

- BB -

# The Modern Social Conflict

Het sociaal conflict in de Amerikaanse *no go-areas*

Jantien van 't Hof

In 1988 is het boek *The Modern Social Conflict, an essay on the Politics of Liberty* verschenen, een boek van Ralf Dahrendorf. De beschrijving van het modern sociale conflict die in het boek wordt gegeven, blijkt een groot deel van de rellen in Los Angeles, in april dit jaar, te kunnen verklaren. Een boekbespreking met een boodschap.

Dahrendorf is van Duitse afkomst en is bekend geworden door werk op zowel politiek als wetenschappelijk vlak dat hij in Duitsland, de Verenigde Staten en het Verenigd Koninkrijk heeft verricht. De auteur beschrijft in zijn essay per decennium de ontwikkelingen van deze eeuw en komt zo tot een beschrijving van het modern sociaal conflict, waar de samenleving vandaag de dag mee kampt.

In het essay staan enkele begrippen centraal. Ten eerste het begrip *entitlements*. Hiermee bedoelt Dahrendorf rechten dan wel mogelijkheden om toegang te krijgen tot middelen. Het gaat bij *entitlements* niet om de vraag of je geld hebt om iets te kopen, het gaat erom dat je de rechten en mogelijkheden hebt.

Dit is anders bij het tweede begrip dat van belang is bij het essay, namelijk *provisions*. Bij *provisions* gaat het om keuzemogelijkheden, die je krijgt als je geld hebt.

Nu wordt het derde begrip van belang, namelijk *life chances*. Iemands levenskans wordt bepaald door de combinatie van *entitlements* en *provisions*. Zonder rechten om iets te kopen (*entitlements*) heb je niets aan geld (*provisions*). Anderzijds heb je niets aan rechten om iets te kopen, als je geen geld bezit.

Volgens Dahrendorf is een ongelijke verdeling van provisies acceptabel zolang het niet resulteert in ongelijke *entitlements*. Hij legt zijn standpunt uit met behulp van de vergelijking van de marathon. Bij een marathon hebben de deelnemers verschillende doeleinden. Sommigen doen mee om te winnen, anderen doen het voor de lol en weer anderen zijn al tevreden als ze hem uit lopen. Er zijn natuurlijk verrassingen en teleurstellingen. Je

kunt de wereld vergelijken met de wereld van de marathon. Niet iedereen stelt zich ten doel het allermooiste te bereiken. Voorkomen moet echter worden dat iemand door een gebrek aan *entitlements* bij voorbaat al niet de mogelijkheid heeft zijn doel te verwezenlijken.

Nu komt Dahrendorf toe aan het thema van het boek, het moderne sociaal conflict.

Dit conflict ontstaat door ongelijke verdeling van levenskansen, dus ongelijkheid in *entitlements* en *provisions*. Er zijn daardoor groepen mensen die geen deel meer uitmaken van de burgermaatschappij.

Voorbeelden van zulke groepen zijn vooral te vinden in de Verenigde Staten. In de grote steden zijn gebieden die *no-go areas* genoemd worden. In deze gebieden wonen voornamelijk zwarten die nauwelijks *entitlements* bezitten. De werkloosheid is enorm hoog, veel zwarten zoeken niet eens meer naar werk. Zij hebben een uitweg gezocht in de misdaad, drugs en geweld. Hun leven is daardoor volstrekt los komen te staan van het "gewone" Amerikaanse bestaan. De deur naar het land van de onbegrensde mogelijkheden is voor hen dichtgeslagen.



Problemen met binnen én buiten-milieu

Nette burgers durven de *no-go areas* niet te betreden. Ze hebben er niets te zoeken, want ze hebben niets meer met de zwarten te maken. De politie komt er vaak alleen nog om de lijken op te halen, die na de vele moordpartijen blijven liggen. De officiële wetten en regels van het land gelden er niet meer, de onderklasse heeft eigen regels en normen.

Het verbaast Dahrendorf dat het sociaal contract nog niet ter discussie is gesteld. Er is immers een gebrek aan *law and order*, en dat is toch een van de beloftes van het sociaal contract.

De afgelopen weken werd de westerse wereld opgeschrikt door opstanden in Los Angeles en andere Amerikaanse steden. Politie-agenten die een zwarte man mishandeld hadden, werden vrij gesproken door een jury die uitsluitend uit blanken van de middenklasse bestond. In de *no-go areas* ontstonden rellen, die al gauw naar andere delen van de stad oversloegen. Winkelwinkels werden geplunderd en wanhopige winkeleigenaren probeerden hun eigendommen zelf te verdedigen. Spoedig was het ook in andere Amerikaanse steden onrustig. Een burgeroorlog was een feit.

President Bush stuurde federale troepen en toen keerde de rust weer, hoewel de winkeleigenaren aangaven dat ze niet nogmaals hun eigendommen zouden laten plunderen en dat ze daarom hun geweren in de aanslag zouden houden.

*"If inequalities involve entitlement barriers and the consequent disenfranchisement of large groups, they are likely to give rise to dramatic conflicts."*

Wie het boek van Dahrendorf heeft gelezen, kijkt niet verbaasd als de televisie de beelden uit Los Angeles toont. Dahrendorf heeft ze eigenlijk al voorspeld, zo blijkt uit het bovenstaande citaat. In de Amerikaanse ghetto's speelt het modern sociaal conflict een grote rol. De Amerikaanse samenleving had de zwarten niet nodig. Volgens Dahrendorf zou

het niemand echt storen of opvallen, als de ghetto's morgen verdwenen zouden zijn. De rellen in Los Angeles hebben echter duidelijk gemaakt, dat de wereld niet zo eenvoudig in elkaar zit. De zwarten hebben laten zien dat ze toch in opstand kunnen komen, ondanks het feit dat ze zich niet sterk georganiseerd hebben. De Amerikanen zullen rekening moeten

houden met de onderklasse, anders zullen de rellen van Los Angeles zich, misschien op een andere locatie, herhalen.

Op welke manier moet het sociaal conflict te lijf wor-

den gegaan? Dahrendorf zoekt naar een oplossing voor het probleem. Ten eerste moet de bureaucratie worden ingedamd. Daarnaast is de afgelopen jaren duidelijk geworden, dat de tijd van de sociaal democratie voorbij is. We moeten daarom de weg vrij maken voor het liberalisme, maar dan een liberalisme dat streeft naar algemene burgerrechten, dat wil zeggen: gelijke *entitlements* voor iedereen. Dit liberalisme moet ook een accent leggen op *law and order*-vraagstukken, om zo het sociaal contract zijn geldigheid te laten behouden.

The Modern Social Conflict is een interessant boek, hoewel het lastig is om de lijn ervan in de gaten te krijgen. Dahrendorf behandelt namelijk een aantal onderwerpen door elkaar. Met zijn boek laat Dahrendorf zien dat hij in zijn leven veel heeft gelezen, hij gooit continu met namen van auteurs. Daardoor krijg je een aardig overzicht van heersende visies op het gebied van het sociaal conflict. Het essay heeft inmiddels een belangrijke plaats ingenomen in de wereld van de sociaal-wetenschappelijke filosofie. Zolang de Amerikaanse politici slechts in staat zijn het leger te sturen om de orde tijdens oproer te herstellen, is het essay van Dahrendorf ook van grote maatschappelijke betekenis. BB

Ralf Dahrendorf, *The Modern Social Conflict, an essay on the Politics of Liberty*.

University of California Press, 1988. f42,50

# Leren in de praktijk

Roger Jolly

Mensen (en ambtenaren?) zijn dikwijls vastgeroest in hun bestaan. *Street-level bureaucrats* houden bij de sociale dienst hun regelklappers wegens tijdgebrek niet meer bij, parlementariërs hebben grote moeite met het nieuwe adres van de Tweede Kamer en ik vergeet in januari steeds in welk jaar wij ook weer leven.

De bestuurskundige regelt het wel  
Voor de noeste "bestuurskundige" is het dan ook een uitdaging manieren te zoeken om gewijzigde regels bij werknemers in te brengen.

Zo heeft men bij een of ander politiekorps, toen men een houdingswijziging wilde bewerkstelligen, eens place-mats uitgedeeld bedrukt met tekst over die wijziging. (Helaas was dit niet echt erg succesvol, maar toch geen gek idee).

Maar niet alleen onze nationale ordedienst zorgt er langs interessante wegen voor om

snel nieuwe regels bij het personeel in te brengen. Ook een ministerie als VROM toont zich in al haar inventiviteit op dit terrein. Een van de manieren is het gebruik van kaarten, om precies te zijn: kwartetten.

## Budgetkwartet

Bij mijn weten zijn er inmiddels twee van die kaartspelen uitgegeven. De eerste, "Het Budgetkwartet" werd uitgebracht ter gelegenheid van een themadag over budgetdiscipline. Het spel ontleende zijn inspiratie aan een aantal belangrijke wijzigingen in de regels "voor het



overleg met de DC vindt niet plaats over die zaken waarvan de behandeling is voorbehouden aan het overleg met de BC (i.c. rechtspositionele- en arbeidsvoorwaardelijke aspecten), dan wel aan het overleg met de DDC (directie-overschrijdende zaken). In atstgenoemde situatie geldt wel het adviesrecht.



Instemming t.a.v. voorgenomen maatregelen waarover de DDC heeft geadviseerd en die de BG/HD bevoegd is te treffen.

- Voorstellen t.a.
- toepassing
  - uitvoering
  - zaken betref zijn i.v.m. de organisatie
  - technische

## S E R I E 2

### amenstelling van de verlegvormen

Arstgenoemden zijn overlegvoorzitter] le genoemden kunnen zich laten bijstaan or adviseurs]

CGOA: Minister Binnenlandse Zaken + Ambtenarencentrales

BC: Secretaris-Generaal + Ambtenarencentrales  
DDC: de Directeur-Generaal c.q. de Hoofddirecteur + ambtenaren die door de tot de dienst behorende ambtenaren rechtstreeks uit hun midden gekozen zijn

DC: de Directeur + ambtenaren die door de tot de dienst behorende ambtenaren rechtstreeks uit hun midden gekozen zijn

## S E R I E 3

### Centrales van Verenigingen van Overheidspersoneel

- Algemene Centrale voor Overheidspersoneel (ACOP)
- Christelijke Centrale voor Overheids- en Onderwijzend Personeel (CCOOP)
- Het Ambtenarencentrum (AC)
- Centrale voor Middelbare en Hogere Functionarissen (CMHF)



## S E

### Taken/bevoegde BC

[de ruimte worc het CGOA]

- Nadere uitw algemeen b
- Nadere uitw personeelst
- Besteding fi voorwaarde
- Bepaling van diensten wo

## 4

ig voor de snaren

1) rden 1 wordt

## S E R I E 5

### Uitvoeringstraject

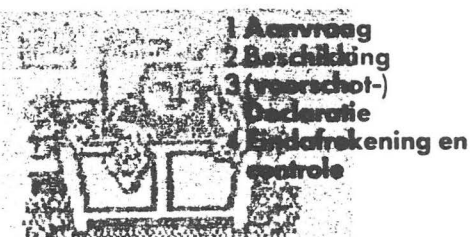

Ad 2  
Betreft officiële antwoord op aanvraag. De beschikking kan toezeggen of afwijzen. Bij een toewijzing is sprake van een (financiële) verplichting.

## S E R I E

### Grote Operaties

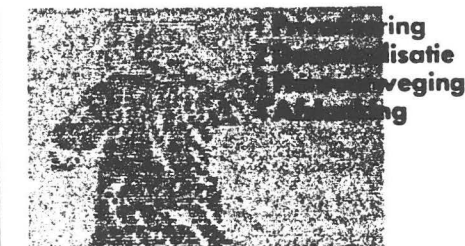

Ad 1  
Doel:  
- Kleinere overheid  
- Budgettaire besparingen  
Vorm:  
- Verzelfstandiging  
- Uitbesteden  
- Afstoten

## 7

## S E R I E 6

### Taken/bevoegdheden van

## S E R I E 7

### Taken/bevoegdheden van

financieel management bij het Rijk". Olijk werd er op de instructiekaart toegevoegd: "om de gelijkenis met de praktijk op te voeren kan om een geringe inzet worden gespeeld. Net als bij budgetdiscipline geldt dat daarover sluitende afspraken bij het begin van het spel moeten worden gemaakt."

## Overleg en Medezeggenschapskwartet

Toen men eenmaal de smaak te pakken had, wachtte men niet lang voor er in 1990 weer een kwartet werd uitgebracht. Ditmaal ter gelegenheid van de VROM-conferentie "Puzzelen met structuren".

Er was een overlegniveau, die van Directeur Generaal/Hoofddirecteur, toegevoegd aan de bestaande overlegstructuur en om iedereen daarvan op de hoogte te brengen en een deel van de onduidelijkheid weg te nemen, werd het kwartet verspreid.

## Spelenderwijs

Het zijn hele leuke pogingen om veranderingen te verduidelijken, maar in hoeverre de

kwartetten werkelijk geholpen hebben blijft de vraag. Maar als je met VROM in contact probeert te komen en het lukt maar telkens niet, wellicht dat ze daar dan zitten te kwartetten. Je bent gewaarschuwd! BB

## hoek geplaatst

Doel van het sociaal cultureel werk is het aanvullen van de maatschappelijke tekorten...  
Rapport van Sociaal Cultureel Centrum de Sjelter

- BB -

Om nieuw aanbod te realiseren, zoals vermeld in de notitie van de Commissie Kwaliteit, is nodig:

- ontwikkeling na-school aanbod kinderen 1 uur
- ontwikkeling meidenwerk 3 uur
- ontwikkeling straathoekwerk 2 uur
- ontwikkeling emancipatie "werk en scholing" 4 uur
- Totaal 8 uur

Rapport van Sociaal Cultureel Centrum de Sjelter

- BB -

# Wanorganisatie en Management

Angelique Brummans (B.O.O.S.)

Op woensdag 6 mei jl. is het tentamen **Organisatie en Management** afgenomen op Woudestein dat georganiseerd was door de Erasmus Universiteit Rotterdam (EUR). Ook studenten uit Leiden konden zich hiervoor inschrijven. De procedures omtrent de organisatie waren onduidelijk en onvolledig.

Om je voor een tentamen in te schrijven, moet je sowieso een Rotterdamse collegekaart hebben. Het als student van de EUR in laten schrijven gaat op zich vrij gemakkelijk. Alleen de informatie omtrent de benodigde gegevens bij het inschrijven is niet consistent: een bewijs van inschrijving aan de RUL wordt door de ene Rotterdamse medewerker wel en door de andere niet geaccepteerd als vervanging van het bewijs van betaling van collegegeld. Enkele studenten moesten dus alsnog terug naar Leiden om een bewijs van betaling van collegegeld te gaan halen.

12

## Opgeven voor tentamen

In Leiden kan je je bij inschrijftafels tot een week voor het tentamen opgeven. In Rotterdam is er een centrale inschrijfzaal, waar je je voor 25 april moest opgeven voor alle tentamens die je dit semester wil doen. Dit staat voor outsiders nergens aangekondigd. Een enkeling had deze procedure bij toeval ontdekt en vertelde dit aan andere Leidse studenten. Degenen die deze berichten niet hadden opgevangen, kwamen te laat voor inschrijving. Die mensen moeten wachten op toestemming om het tentamen alsnog te mogen doen. De kans bestaat dus dat studenten als gevolg van de slechte informatievoorziening van de universiteit gedupeerd worden!

De telefoon is in Rotterdam een medium dat erg weinig benut wordt: telefonisch inschrijven voor tentamens kan je maar beter niet proberen. Dat lukt toch niet. Telefonisch informeren in welke zaal het tentamen afgenomen wordt gaat als volgt: eerst wordt je vijf minuten wacht gezet. Vervolgens krijg je snauwend de mededeling dat je maar een uur

eerder moest komen om de gevraagde informatie op de monitor in de centrale hal te bekijken.

Op woensdag 29 april werd 's middags bekend dat het tentamen verschoven werd naar de avond. Het probleem was echter dat van 30 april tot 5 mei het FSW-gebouw in Leiden gesloten was, zodat de aankondiging op het Leidse prikbord slechts door een enkeling is gelezen. De EUR heeft op 29 april brieven gestuurd die op 1 mei bij de studenten op de deurmat ploften. Mensen die niet op hun studie-adres waren zagen de brief pas op 6 mei zelf. Dit leidt tot onnodige spanningen. Kunnen de aankondigingen van wijzigingen omtrent tentamens voortaan bijtijds gedaan worden?

## Het tentamen

Tegelijk met het tentamen O&M konden oude-stijl-tentamens EOM III en IOM III afgelegd worden. EOM III was uitgedeeld, maar IOM III was nergens te vinden. In een van de zes zalen was er een oplettende student die de surveillant wees op een stapel IOMIII tentamens. In andere zalen werden de studenten afgescheept met de mededeling dat echt alles op hun tafel lag. Het probleem was dat de docenten zelf niet aanwezig waren en de surveillanten waren blijkbaar slecht geïnformeerd over de complexe situatie. Hoe kan dit nu gebeuren?!

Het is een zware teleurstelling zowel voor studenten als voor Gemma Martins van het Leidse secretariaat, die over heeft moeten werken om IOM III op tijd af te krijgen. Al het werk van studenten en van Gemma is voor niets geweest, tenzij de gedupeerde studenten

alsnog een kans krijgen om het echte IOMIII-tentamen af te leggen.

Al met al waren er vele factoren die de resultaten niet ten goede zullen beïnvloeden. Ten eerste is het latetijdstip een oorzaak. 's Avonds zijn mensen minder uitgerust dan overdag. Ten tweede de late aankondiging van de wijziging van het tijdstip. Ten derde zat iedereen tussen lege frisdrankblikjes en koekverpakkingen van anderen tentamen te maken.

## De resultaten

De surveillanten hadden moeten vertellen dat de beantwoording in drie delen (op drie verschillende vellen) plaats had moeten vinden. Dit is niet gebeurd. Daarom kunnen de docenten niet met z'n drieën tegelijk aan de slag met corrigeren. Dit leidt naar alle waarschijnlijkheid tot een forse vertraging van de bekendmaking van de uitslag. Indien nu per docent de gebruikelijke tijd van drie weken geldt, kunnen wij medio juni de uitslag verwachten.

Gevolg: studenten kampen met studieplanning-problemen voor augustus en de vakgroep kan pas laat inschatten hoeveel mensen in september aan het DIII kunnen beginnen, doordat studenten pas laat weten of zij O&M moeten herkansen of niet. B.O.O.S. heeft de docenten al verzocht om alle moeite te doen om binnen drie weken de resultaten bekend te maken.

## De toekomst

Bij dit tentamen is er zoveel misgegaan, dat ons inziens de tijd rijp is om de schijnbare aanwezige communicatie en afstemming met Rotterdam te evalueren en zo nodig te heroverwegen. Het wordt hoog tijd dat er een aanspreekpunt komt voor dit soort klachten en dat er ook daadwerkelijk iets aan de problemen gedaan wordt! Wie wil zich verantwoordelijk gaan stellen voor de samenwerking en coördinatie met Rotterdam? Wie durft? BB

13

# Overheidsvoorlichting

Roger Jolly

In haar rapport "Voorlichting van het Rijk" heeft de Algemene Rekenkamer de effectiviteit van de overheidsvoorlichting aan de kaak gesteld. Hoe terecht is dat? Om daar achter te komen organiseerde de B.I.L. een symposium over "Overheidsvoorlichting". Voor al diegenen (en dat waren er veel), die niet geweest zijn, is hier een impressie.

## Zwoegen en ploeteren

Ongeveer veertig studenten hadden de moeite genomen naar het symposium te komen, natuurlijk het was een mooie, warme dag en waarom zou je die gebruiken om iets nuttigs te doen en te luisteren naar vijf sprekers. Alle begin is moeilijk, zo ook hier. Want voor er aan interessantere aangelegenheden begonnen kon worden, moest er een stevige basis gelegd worden. Als eerste trad hiervoor mevr. drs. A. van de Akker aan.

## RVD en VORA

Het algemeen karakter van zowel de Rijksvoorlichtingsdienst (RVD) als de Voorlichtingsraad (VORA), een orgaan waarin alle directeurs Voorlichting zitting hebben, laat zich al aflezen aan het feit dat zij bij het ministerie van Algemene Zaken zijn ondergebracht. De RVD is ondermeer belast met de voorlichting over het Koninklijk Huis en het algemeen regeringsbeleid. Daarnaast moet zij adviseert zij de ministeries en rijksdiensten over voorlichtingsstrategieën en het ge-

bruik van communicatie-technieken. Deze laatste taak is het domein van de Directie Toepassing Communicatietechniek van de Rijksvoorlichtingsdienst, alwaar mevr. van de Akker plaatsvervangend hoofd is.

De VORA is een bij het ministerie van Algemene Zaken ondergebrachte raad. Ingesteld in 1947, moet zij de voorlichting van de verschillende ministeries en rijksdiensten en het gebruik van publiciteitsmedia coördineren. Zo gaat zij ondermeer over de toewijzing van de Postbus 51-zendtijd en geeft gevraagd en ongevraagd advies over het voorlichtingsbeleid van de Nederlandse overheid. De taken van de RVD en de VORA zijn nauw verbonden, dit krijgt ondermeer gestalte in het feit dat de hoofddirecteur van de RVD voorzitter is van de Voorlichtingsraad.

De adviezen van de VORA worden in werkgroepen voorbereid. De Werkgroep Radio en Televisie verdeelt de Postbus 51-zendtijd. Ministeries kunnen zendtijd aanvragen, waarnaar over de toewijzing gestemd wordt. Voor een spot echter op televisie wordt uitgezonden, moet hij eerst getest worden op de vraag of de boodschap overkomt, of de doelgroep bereikt wordt en of een spot wel het juiste medium is. De ministeries zijn verantwoordelijk voor de inhoud, de VORA adviseert alleen.

**De "ontvangers gecentreerde benadering"**  
Hierna kwam dr. Nelissen aan het woord. Deze docent aan de katholieke universiteit Nijmegen, hielp het publiek herinneren, dat voorlichting lang niet zo machtig is als soms wel gedacht wordt. Schrijnend is dat voorlichting vaak juist diegenen niet bereikt die het het hardst nodig hebben, de zogenaamde achterstandsgroepen. Om deel te nemen aan de complexe samenleving is het echter van groot belang dat burgers zo goed mogelijk geïnformeerd worden over de wetten en regels die de overheid stelt.

Ook hebben overheidscampagnes lang niet altijd het gewenste effect. Kennelijk klopt de veronderstelling niet dat een verandering in



kennis altijd leidt tot een verandering in gedrag, kijk maar eens naar de anti-rook campagne. Er is een betere theoretische onderbouwing nodig van de overheidsvoorlichting. Vaak worden zaken die de overheid als probleem beschouwd, door de burger helemaal niet als probleem ervaren. Nelissen pleit dan ook voor een "ontvangers gecentreerde benadering": de overheid moet zich op de hoogte stellen van de leefwereld van de burger. Zij moet dan in die leefwereld problemen creëren en voor die problemen een pasklare oplossing aanbieden.

#### Communicatie bij BiZa

De volgende spreker was mevr. de Ferrante-Kock. Zij is als communicatie-manager verbonden aan het ministerie van Binnenlandse Zaken. Zij vertelde over de omslag die op Binnenlandse Zaken had plaatsgevonden met betrekking tot voorlichting. Vanaf 1989 gingen daar bewust voorlichting gedragsbeïnvloedend gebruiken, ondermeer vanwege een groot aantal belangrijke projecten die het ministerie wilde opstarten.

Communicatie-management is een betrekkelijk nieuwe functie en mevr. de Ferrante-Kock schetste de verschillende problemen binnen haar departement. Zo wees zij op het spanningsveld tussen planning en prioriteitsstelling waarin de communicatie-manager moet opereren. Toch heeft zij alle hoop dat overheidsvoorlichting een nuttige rol zal spelen.

#### From Wageningen with love...

Na deze algemene inleidingen in het voorlichtingswezen, volgde het referaat van de Wageningse hoogleraar prof. C. van Woer-

kum. Deze was duidelijk op de hoogte van de manier waarop hij een zaal moest lesgeven en vanaf het begin wist hij met rake toonzetting de symposiumgangers te boeien.

In een kritisch betoog richtte Van Woerkum zijn pijlen op de falende probleemsignalering. De overheid zou de burgers nog teveel zien als irrationele onderdanen. Net als Nelissen pleitte hij voor een beter inleven in het referentiekader van de burger. Daarnaast moet voorlichting ook het ambtelijk apparaat ontvankelijker maken voor de problemen in de samenleving, want bij die interactie gaat het vaak mis; het lijkt wel of en soms dezelfde taal niet spreekt. Zolang de overheid niet veranderd zullen burgers het voorlichtingsbeleid alleen maar als ongewenst paternalisme van de overheid zien.

#### Politiek en voorlichting

De laatste spreker was mevr. E. Kalsbeek-Jasperse, Tweede Kamerlid voor de Partij van de Arbeid. Zij sprak over de politieke aspecten van voorlichting. Politici willen de samenleving veranderen en kunnen dat met drie middelen doen: juridische financiële en communicatieve. De eerste twee beginnen echter slijtage-plekken te vertonen en niet alles kun nu eenmaal met een wetje worden geregeld of met een boete worden afgedwongen. Daarom staat een betrekkelijk nieuw instrument als voorlichting zeer in de belangstelling.

Toch vindt Kalsbeek dat er terughoudendheid moet worden betracht: het moet niet zo zijn dat Postbus 51 verwordt tot een partijpolitieke spreekbuis. Zij pleitte dan ook voor meer helderheid over de procedurele eisen waaraan overheidsvoorlichting moet voldoen. Ook vindt zij het van belang dat het parlement goed geïnformeerd wordt over het doen en laten van de voorlichters. Gedrachsbeïnvloedende voorlichting moet serieus politiek beoordeeld worden. Niet naar vorm, maar wel naar intentie.

#### Dagsluiting

Tot slot konden de aanwezigen nog hun vragen afvuren op de verschillende sprekers. In

een vrij forum werd de sprekers het hemd van het lijf gevraagd en vaak klonk een zeer kritische ondertoon. De sprekers waren het allemaal vrij goed met elkaar eens en bonden moedig verweer. Net toen de zaal in de stemming begon te komen, moest forumvoorzitter J. de Vries echter afsluiten. De dag zat erop. Goed misschien was het allemaal niet geweldig spannend, bleven de sprekers bij redelijk conventionele meningen en bleef vuurwerk tussen de sprekers uit. Toch liet het symposium zien dat het nuttige zeker met het aangename verenigd kan worden. De B.I.L. is zeker een goede weg ingeslagen. BB

*"Om deel te nemen aan de complexe samenleving is het echter van groot belang dat burgers zo goed mogelijk geïnformeerd worden..."*



*"Because I dislike shaving."  
(1952)*

# Van het bestuur

## Een reactie op Saskia en Joost uit de vorige BB

Handen in het haar, radeloos vertwijfeld, een hoofd leeg van ideeën, diep triest? Nee dat waren wij niet toen wij op maandag 27 april de deur van het academiegebouw dichttrokken. Waarom zouden we ook, de B.I.L. had net een fantastisch symposium afgesloten waarbij een publiek aanwezig was dat zelfs een hoogleraar uit Wageningen nog huiswerk mee durfde te geven. Nee, er knaagde misschien iets van "wat als er nog meer studenten al dit moois mee hadden kunnen maken?", maar daar bleef het toch wel bij.

Hoe ver moet je gaan om leden te stimuleren tot deelname aan geest- en intellectverrijkende activiteiten. Hoe ver moet je gaan in het de Bestuurskunde-student maar blijven vertellen dat B.I.L. activiteiten je studie alleen maar interessanter maken en dat ze heus niet saai zijn? Mag niet van de student verwacht worden dat hij verantwoordelijk is voor zijn eigen toekomst? Sommige studenten zijn dagelijks met hun toekomst bezig terwijl andere studenten hun studententijd tot de beste van hun leven trachten te maken en daardoor weinig oog hebben voor al het moois dat studieverenigingen organiseren.

Wij denken dat er best een grote groep Bestuurskunde-studenten zijn die tevreden zijn met een boeken-service, vijf keer per jaar een BB waarin ze op de hoogte kunnen blijven van Bestuurskunde-zaken. Ook een almanak waarvan meedenkers Joost en Saskia menen dat niemand erop zit te wachten, wordt door een grote groep zeer zeker gewaardeerd, met name de eerstejaars. Op z'n tijd een leuk feest moet ook kunnen, lekker gezellig borrelen met de voorzitter.



Vaak wordt vergeten dat de huidige structuur van de vereniging gevormd is door een rijpingsproces waarin gebleken is wat wel en wat niet geschikt is om te organiseren, wat haalbaar en wat kansloos was. Daarnaast, en daar zijn wij het ook volledig met Joost en Saskia eens, moet er natuurlijk wel ruimte zijn om nieuwe dingen uit te proberen en dat gebeurt dan ook. Het is een proces van proberen, van vallen en opstaan. Een goed voorbeeld daarvan is de tentamen-uittrekselbank. Die was tot nu toe slechts enkele keren per maand open, nu is dat anders, mensen kunnen gewoon binnen stappen om uittreksels te kopen of in te leveren (uiteraard tegen geldelijke vergoeding). Natuurlijk zijn wij bezig met het verzinnen van nieuwe activiteiten en proberen daarvan ook de haalbaarheid te onderkennen. Maar participatie van voldoende leden is ook erg belangrijk, al is het niet een doorslaggevend criterium.

Er liggen een tweetal taken voor het bestuur. Ten eerste het uitbouwen en professionaliseren van wat je al hebt, ik noem hier als voorbeeld de BB die met behulp van nieuwe outillage steeds meer de vorm krijgt van een professioneel vakblad voor studenten Bestuurskunde en daardoor steeds meer gelezen wordt.

Daarnaast ligt er een taak in het ontdekken van veranderingen in de behoeften van je leden en wat de mogelijkheden voor de toekomst zijn. Ik zeg niet voor niets voorzichtig want aanklooiën lijkt ons onverstandig. Hoezeer de leden ook een beperkte interesse tonen, het blijft hun contributie en daar moet

voorzichtig mee worden omgesprongen. Lekker *freewheelen* in de toekomst klinkt leuk maar de bestuurspraktijk is toch anders, de ALV heeft met ons een begroting goedgekeurd waaraan wij ons moeten houden. Gelukkig is er op die begroting nog genoeg ruimte om voorzichtig nieuwe wegen te verkennen.

Al met al denken wij dat het nog helemaal niet zo slecht gaat, de mei nieuwsbrief staat weer bol van activiteiten die allemaal zo gepland zijn dat iedereen eraan kan deelnemen. Ook deze BB, amper vijf weken na de vorige uitgekomen, getuigt van het feit dat er echt wel iets gebeurt. We hopen echter dat iedereen inziet dat alles wat wij organiseren staat of valt bij de participatie.

Afsluitend zouden wij op de vraag "Jurgen nog een borrel?" willen zeggen: "Nee, liever wat meer interesse voor de lezingen!"

Namens het bestuur,  
Jurgen Mink

### Naschrift redactie:

Los van de discussie of het B.I.L.-bestuur van dit jaar goed functioneert of niet, vernieuwend is, willen wij enkele opmerkingen bij dit stuk maken. De vorming van de redactie 1991-1992 is geheel buiten het B.I.L.-bestuur om gegaan. Wij zijn aan de slag gegaan zonder gesprek, aanwijzingen, richtlijnen en suggesties vanuit de B.I.L. In februari vond er voor enkelen van ons op een borrel een eerste kennismaking plaats met het bestuur. In mei jl. vond er een gesprek plaats met twee bestuursleden (na negen maanden?!), terwijl de laatste BB al bijna af was. De BB moest "wat lichter worden" en "was niet echt als vakblad bedoeld", aldus de heren. Nu hebben wij ons aan deze dingen niet bijzonder gestoord, maar wat schetst onze verbazing bij het binnenkomen van bovenstaand stuk! De B.I.L. praat over de BB als een typisch voorbeeld van haar eigen goede activiteiten, maar verzuimt te vermelden dat het enige wat zij er inhoudelijk aan hebben bijgedragen bestaat uit elk nummer een stukje gelijk aan bovenstaand. BB

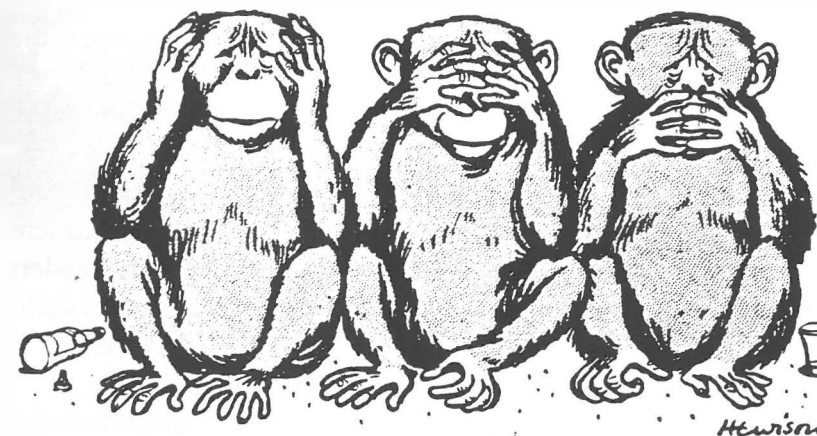

"Boy! What a party!"

(1952)

# Informatiedag Bestuurskundige en Arbeidsmarkt

Jantien van 't Hof, Charlotte Holtgreffe en John Zevenbergen

Dinsdagmorgen zeven april om acht uur verzamelde zich een slaperige menigte bestuurskundigen op het stationsplein in Leiden. Vanwege de treinstaking hadden de organisatoren op het laatste moment bussen moeten regelen. Na vijf kwartier toeren door de binnenlanden van Nederland, kwamen we aan bij het totaal verlaten station Rotterdam C.S. Iedereen liep gedast en gerokt richting het sjeke congrescentrum Engels, men kon tenslotte vandaag zijn toekomstig werkgever tegen het lijf lopen.

De dag werd geopend door de Rector Magnificus van de Erasmus Universiteit, prof. dr. C.J. Rijnvos. Hij besprak de grensvervaging die op verschillende terreinen in de maatschappij zichtbaar is. Zo noemde hij bijvoorbeeld de vervaging van de landsgrenzen binnen de E.G. Ook op monetair gebied vindt er vervaging plaats: allerlei vormen van liquiditeiten zijn ontstaan, die met bijna-geld worden aangeduid. Tenslotte vervagen de grenzen tussen de overheid en het bedrijfsleven. Hier waarschuwt de heer Rijnvos voor het ontstaan van een niemandsland. Hier ziet hij een taak weggelegd voor de Bestuurskunde.

Na deze inleiding stond er een forum op het programma, dat geleid werd door dhr. Foppen, van de Erasmus Universiteit. Het forum bestond uit een journalist van NRC-Handelsblad, een zware delegatie uit het bedrijfsleven (Fokker, DSM en Hollands Signaal) en het ex-Tweede Kamerlid De Visser.

Zij kregen de stelling: "De politisering van het bedrijfsleven" voorgelegd. De vertegenwoordigers van het bedrijfsleven onderschreven over het algemeen deze stelling. Zij krijgen steeds vaker met de overheid te maken. Zo gaf de heer Bennebroek (DSM) aan dat er vroeger veel met de overheid moest worden samengewerkt, maar dat de overheid zich nu gedetailleerder met het bedrijfsleven bezighoudt. De samenhang van het overheidsbeleid dreigt hierdoor af te nemen.

De Visser draaide de stelling echter om. Het

bedrijfsleven krijgt steeds meer grip op de besluitvorming in de overheid. Vanaf begin jaren tachtig heerst een politieke cultuur van een teruggred van de overheid. Het bedrijfsleven heeft steeds meer invloed gekregen.

Na de inleidingen van de sprekers ontstond er naar aanleiding van vragen uit het publiek een discussie waarin de heren weinig van de overheid heel lieten. Ook al had De Visser een afwijkende mening, hij steunde de andere sprekers in hun klaagzang over het slecht functionerende, super bureaucratistische en te logge overheidsapparaat. Helaas was er geen ambtenaar in het forum om de discussie iets te nuanceren, zodat de heren ongestraft kritiek konden leveren.

Na de lunch gingen we in groepen uiteen. Iedereen volgde twee verschillende workshops waarin kennis werd gemaakt met vertegenwoordigers uit allerlei organisaties. Zo waren aanwezig: organisatie-adviesbureaus, Procter & Gamble, Havenbedrijf Rotterdam, en uit de publieke sector onder andere de VNG, de gemeente Gouda, het ministerie van VROM, Informatiseringsbank en het Europees Instituut voor Bestuurskunde.

Op deze manier kon de Bestuurskunde-student alvast kennismaken met mogelijke werkgevers voor later of gewoon eens rondkijken welke werelden opengaan voor de bestuurskundige in spé. In ieder geval kun je je oma eindelijk uitleggen wat je gaat doen als je later groot bent. **BB**

deel van de I.B.A. commissie.



De belangstelling voor het forum was overweldigend.



forum hadden zitting: dr. Foppen, drs. de Visser, drs. Bennebroek, van Amerongen en dhr. Meeus.



# Departementen onder de loupe

Aletta Winsemius

**Waar houdt het ministerie van Welzijn, Volksgezondheid en Cultuur zich mee bezig? Heeft de aard van die bezigheden wellicht iets te maken met de historische achtergronden van dit ministerie? Welke organisatorische veranderingen hebben de laatste tien jaar plaatsgevonden op het ministerie van Verkeer en Waterstaat? Wat betekenen die veranderingen voor het functioneren van het ministerie? Waarom heeft het ministerie van Defensie verhoudingsgewijs zo weinig externe adviesorganen? En WVC zoveel?**

Deze en andere vragen komen aan de orde in het Departementenproject, een gemeenschappelijke onderzoeksprogramma van de vakgroepen Bestuurskunde Leiden en Rotterdam. Het project loopt sinds 1986. Het beoogt in een leemte te voorzien die bestaat in de systematische beschrijving van en de wetenschappelijke theorievorming over de Nederlandse departementen. Doel van het project is dan ook de organisatie en het functioneren van de Nederlandse departementen systematisch te onderzoeken, zodat een duidelijker beeld ontstaat van de betekenis van deze departementen voor het openbaar bestuur in ons land.

Aan het project nemen momenteel zestien mensen deel, waarvan zeven assistenten-in-opleiding. Prof. dr. A.J.G.M. Bekke is de leider van het project. De meeste deelnemers aan het project hebben een tweeledige taak. In de eerste plaats schrijven zij een profielschets van een ministerie. In deze profielschets komen onder meer de volgende onderwerpen aan de orde: de geschiedenis van het departement, ontwikkelingen in organisatie en beleid, personeel, financiën, beleidsinstrumenten en de omgeving van het departement. Niet elke onderzoek(st)er besteedt aan elk onderwerp evenveel aandacht. Zo is in het profiel van WVC uitgebreid ingegaan op de historische achtergronden van het departement en ligt in het profiel van Verkeer en Waterstaat meer de nadruk op intraorganisatorische aspecten. Deze verschillen hebben te maken

met de achtergrond en interesse van de onderzoek(st)ers. Tot nu toe zijn drie profielschetsen verschenen: van Economische Zaken, van Verkeer en Waterstaat en van Welzijn, Volksgezondheid en Cultuur. Die van Justitie en van Landbouw en Visserij zullen dit jaar verschijnen.

Naast de profielschets werkt een onderzoek(st)er aan een promotie-onderzoek. In dit onderzoek staat een aspect centraal van het ministerie waarover de onderzoek(st)er ook een profielschets schrijft. Tot nu toe zijn twee dissertaties verschenen. De dissertatie van dr. Hans de Bruijn handelde over de beleidsinstrumenten van het ministerie van Economische Zaken. Dr. Jaap de Heer is in zijn onderzoek ingegaan op veranderingsprocessen in departementale organisaties in het algemeen en in het ministerie van Verkeer en Waterstaat in het bijzonder.

Negen onderzoek(st)ers zijn momenteel bezig met hun onderzoek. In het onderzoek van drs. Nanneke Lammers staat de volksgezondheidspoot van het ministerie van WVC centraal. De overheid heeft in het verleden diverse malen geprobeerd de structuur en de financiering van de volksgezondheidssector te veranderen. Meestal met weinig succes. Gekeken wordt onder meer in hoeverre het hechte beleidsnetwerk dat op dit terrein bestaat, een rol heeft gespeeld in deze situatie. Mijn eigen onderzoek heeft ook betrekking op een beleidsterrein dat onder WVC ressorteert, namelijk het beeldende kunstbeleid.

Jaarlijks geeft het ministerie ongeveer f400 miljoen uit ten behoeve van eigentijdse beeldende kunst. Met de artistieke beoordeling van kunst wil het ministerie zich niet bezighouden. Hoe wordt dit probleem opgelost? Het onderzoek van drs. Peter Wesdorp heeft betrekking op de coördinerende rol van het ministerie van Financiën. Tegen de achtergrond van de bezuinigingen in de jaren zeventig en tachtig werd eind jaren tachtig door het kabinet besloten de begrotings-infrastructuur te verbeteren met behulp van de Operatie Comptabel Bestel. Is met deze operatie ook de beheersbaarheid van de uitgaven vergroot? En hoe kan het succes of falen van de operatie verklaard worden? Het ministerie van Onderwijs en Wetenschappen is het onderzoeksterrein van drs. Rene Bagchus. Dit ministerie maakt veel gebruik van circulaire's, een situatie die onderwijsinstellingen tot wanhoop brengt. Rene Bagchus onderzoekt welke factoren het veelvuldig gebruik van dit beleidsinstrument door het ministerie bepalen. Drs. Willeke Hoeke houdt zich bezig met het ministerie van Defensie. Dit ministerie heeft sinds Nederland in 1949 lid werd van de NAVO te maken met een vergaande internationalisatie van zijn beleidsterrein. Deze constatering leidt tot de vraag of en in hoeverre Defensie nog baas is in eigen huis. Wie of wat bepaalt eigenlijk de ontwikkelingen in beleid en organisatie op dit ministerie? In het onderzoek van drs. Joost Burger staat de tripartisering van de arbeidsvoorziening centraal. Waarom is eigenlijk bij de herziening van het stelsel van arbeidsvoorziening gekozen voor deze vorm? Welke rol heeft het ministerie van Sociale Zaken en Werkgelegenheid gespeeld bij die keuze? Coördinatieproblemen binnen het ministerie van Buitenlandse Zaken is het onderwerp van het onderzoek van drs. Yvonne Kleistra. Zij is 1 januari jl. begonnen en zit dus nog in de aanvangsfase van haar onderzoek.

Naast de profielschetsen en proefschriften verzorgt de onderzoeksgroep ook nog andere publikaties. De eerste die ik hier wil noemen

is *Wetenschap over departementen*. Dit is de theoretische inleiding op de serie profielen en dissertaties. Sommige lezers zullen dit boek kennen aangezien het in de propedeuse gebruikt is. De tweede publikatie waar ik aandacht aan wil besteden is nog in voorbereiding. De werktitel van dit boek is *Departementen in beweging*. Met dit boek wil het project een bijdrage leveren aan de debatten die momenteel - weer - gevoerd worden over de rol van de (rijks)overheid en over departementale herindeling. In het boek zal de samenwerking tussen internationale, maatschappelijke, politiek-economische en intern-organisatorische ontwikkelingen en de structuur, het functioneren en het beleid van de ministeries centraal staan.

Het is een hele waslijst van activiteiten geworden, deze bijdrage over het Departementenproject. Ik hoop met deze waslijst enig zicht te hebben gegeven op een van de onderzoeksprogramma's die de vakgroep Bestuurskunde te Leiden rijk is. En natuurlijk hoop ik uw belangstelling voor dit bijzondere project te hebben gewekt. **BB**

#### Publikaties van het Departementenproject:

- Hakvoort, J.L.M. en J.M. de Heer (red.), *Wetenschap over departementen, theoretische confrontaties*, 1989.  
 Bruijn, J.A. de, *Economische Zaken, profiel van een ministerie*, 1989.  
 Heer, J.M. de, *Verkeer en Waterstaat, profiel van een ministerie*, 1990.  
 Bruijn, J.A. de, *Economische Zaken en economische subsidies*, 1990.  
 Heer, J.M. de, *Strategie en verandering in organisaties onder druk*, 1991.  
 Lammers, N. en A. Winsemius, *Welzijn, Volksgezondheid en Cultuur, profiel van een ministerie*, 1991.



# What's in a name?

Roger Jolly

Lopend over de onbekende paden in ons leven, zijn zij het die een richting geven aan onze voortgang. Zij, hoog boven ons hangend en bekleed met de wijsheden van verleden en heden, zijn het die ons sturen op onze dwalingen. Daar waar zij wijzen kunnen wij gaan. Waar zij niet zijn, zijn wij al gauw verloren. Maar hoe komen zij aan hun opschriften, die straatnaamborden?

Vroeger...

Al eeuwen worden aan straten namen gegeven. Zij hadden vrijwel allemaal een praktische benaming, voor zover ze al een officiële naam hadden. Je komt in bijna elke plaats een Dorpsstraat, een Kerklaan en een Hoofdstraat tegen. Die bestaan dan ook al vele jaren. Meestal hebben zulke oude straten "praktische" namen: ze zijn genoemd naar waarvoor zij dienden, bijvoorbeeld de "Vismarkt". Zo werd op twaalf augustus 1664 door de gemeenten Leiden en Utrecht besloten tussen die plaatsen een jaagpad langs de Oude Rijn aan te leggen. Zeer toepasselijk besloot men dit het "Jaagpad" te noemen. Beide partijen droegen het onderhoud, ieder voor de helft. Ook buiten de eigen gemeente! In de negentiende eeuw werden de gemeenten echter steeds onwilliger hieraan te voldoen, totdat uiteindelijk Gedeputeerde Staten besloot het eigendom en daarmee het onderhoud van de weg over te nemen.

... en nu

Tegenwoordig moet elke gemeente zelf zorgen voor het onderhoud van de straten in de gemeente. Maar ook is elke gemeente zelf bevoegd de straatnamen vast te stellen. In artikel 167 van de gemeentewet wordt deze bevoegdheid aan de gemeenteraad toegekend, maar meestal draagt de raad die bevoegdheid weer over aan het college van B&W. Na de Tweede Wereldoorlog waren het voornamelijk de burgemeester en wethouders die bij elkaar gingen zitten en namen bedachten, die ze vervolgens aan de raad voorlegden. Zij hadden het nog niet zo moeilijk, want de

thema's bleven in het begin beperkt tot zeehelden, kunstenaars en het koningshuis. Halverwege de jaren zestig waren die bronnen wel zo'n beetje uitgeput en moest er naar ingewikkelder thema's gezocht worden. Toen stelden de meeste gemeenten dan ook een Commissie Straatnaamgeving in. Deze commissie moest naast fraaie straatnamen ook voor een systematische naamgeving zorgen.

## Commissie Straatnaamgeving

De samenstelling van de commissie Straatnaamgeving verschilt van gemeente tot gemeente. Meestal zitten er vertegenwoordigers in van de gemeentebedrijven, historici en letterkundigen. Minder vaak hebben ook politici zitting in de commissie.

De commissie stelt een advies op aan het college van B&W, dat dit meestal overneemt en in de raad presenteert. Ook de gemeenteraad volgt bijna altijd het advies van de commissie.

Het doel van de meeste straatnaamgeving is heel mooi verwoord in de model-APV van de Vereniging Nederlandse Gemeenten. "De naamgeving van straten wordt veelal dienstbaar gemaakt aan een ongedwongen culturele vorming van de ingezetenen door gebruik te maken van namen van personen als staatslieden, magistraten, zeehelden, schilders, dichters, componisten, wetenschapsmensen etc. en van namen uit het gebied van wat men kan noemen algemene belangstellingssferen zoals de fauna, de flora, de techniek, de aardrijkskunde, de sterrenkunde etc."

## Gebruiken

Wanneer wij nu naar de straatnamen zelf kijken vallen een paar dingen op. Hoewel er geen wettelijke regels zijn voor de naamgeving, bestaan er wel een aantal gebruiken. Deze gebruiken verschillen per gemeente, maar over het algemeen worden de onderstaande regels gevolgd. En zoals zo vaak, bestaan voor bijna elke regel een paar uitzonderingen.

### 1. Eén thema per wijk

Gemeenten zijn in wijken verdeeld. Bij de straatnaamgeving krijgen deze wijken meestal een bepaald thema toebedeeld. Vroeger werden vaak ruime thema's gebruikt, bijvoorbeeld een "kunstenaarswijk", waardoor een "Beethovenlaan" tussen een "Vondelstraat" en een "Vermeersteeg" lag. Maar tegenwoordig is men specifiek, een schilderswijk, een dichterswijk en een componistenwijk.

Een voorbeeld: de Oranjewijk in Oegstgeest. In die wijk kun je een "Julianalaan", een "Willem de Zwijgerlaan" en een "Emma-plein" vinden. Allemaal leden van het Oranjehuis dus.

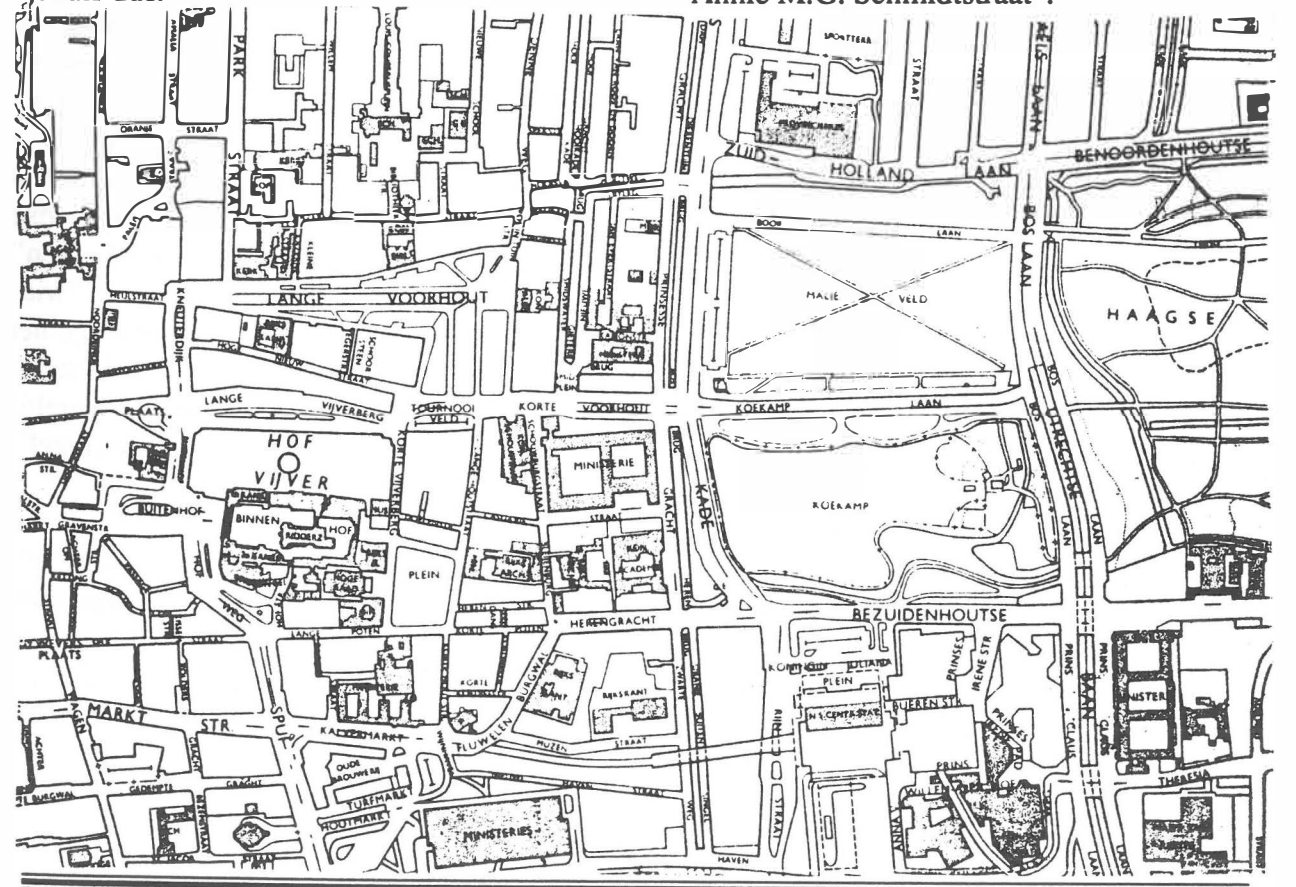

### 2. Persoonsnamen

Straten worden niet vernoemd naar nog levende personen, behalve als zij behoren tot het koningshuis of het moet gaan om mensen die een zeer grote prestatie hebben geleverd. Deze regel wordt gebruikt omdat het heel lastig is gegeven straatnamen te veranderen. Stel wij richten een "Lubberslaan" in vanwege dine grote verdiensten voor de politiek en de heer Lubbers schiet vervolgens de koningin overhoop, dan zullen toch enkele mensen bezwaar maken tegen een "Lubberslaan".

### 3. Titels en achtervoegsels

Een volgend gebruik is dat als een straat naar een persoon wordt genoemd alleen de achternaam wordt gebruikt, titels worden weggelaten, voorvoegsels alleen als zij in de "volksmond" niet gebruikt worden. Een "Ludwig van Beethovenlaan" is dus zeldzamer dan een "Beethovenlaan". Het "Joost van den Vondelpark" heet dan ook gewoon het "Vondelpark". Voorletters en voorvoegsels worden wel gebruikt als een persoon op de "volledige" manier bij het publiek bekend is. Vergelijk maar eens een "Schmidtstraat" met een "Annie M.G. Schmidtstraat".

**4. Korte namen**

Een belangrijke reden voor de voorgaande regel is de beperkte ruimte op een enveloppe voor het opschrijven van een adres. Hoe langer de straatnaam, hoe eerder die wordt afgekort. Het is natuurlijk heel leuk om in de "Laan van Nieuw Oost-Indië" te wonen, maar het is al minder als dat de "Laan v. N.O.I." wordt. Korte namen verdienen dus de voorkeur. Oude namen willen nog wel eens lang zijn en ook bekende lange namen worden gebruikt, bijvoorbeeld de "Van Waldeck Pyrmontkade" of de bovengenoemde "Annie M. G. Schmidtstraat"

**5. Spelling en uitspraak**

Niets is zo frustrerend als je adres te moeten herhalen of te moeten spellen. Een grondregel, waar helaas vaak tegen gezondigd wordt, is dan ook dat straatnamen eenvoudig spelbaar zijn. Ook moeten ze makkelijk en liefst op maar één manier uit te spreken zijn. Probleemgevallen zijn bijvoorbeeld de (Zoetermeerse) straatnamen: "Kurosawastrook" (probeer het in één keer hardop uit te spreken), "Furkabaan" ("F" of een "V", "eu" of "u") en "De Sangalloruimte" (één of twee woorden, met een "Z" of een "S", met "ch" of met een "g", dubbel "l" of een enkele?). In Zaandam wordt de naar de bioloog Dodoenus genoemde straat, vaak de "Dode neustraaf" genoemd.

**6. Consistentie**

Een klein regeltje betreft de consistentie bij de naamgeving. Hiermee wordt niet bedoeld dat je bij het naamgeven niet plotseling iemand uit een ander thema in de wijk moet opnemen, dat valt onder regel 1. Nee, het gaat hier erom dat de namen uit dezelfde hoek moeten komen. In Den Haag komen de "Aalbessenstraat" en de "Meloenstraat" uit op het "Pomonaplein". Het gebruik van een andere vrucht zou hier beter zijn.

**7. Verwarring**

Een laatste regel is dat een straatnaam geen verwarring moet geven met een andere straatnaam in de gemeente. Dus geen "Treurwilgstraat" in de bomenbuurt en een "Treurwilgstraat" in de dichterswijk. Een hulpmiddeltje daarbij was dat straten in een wijk vaak een gemeenschappelijke uitgang hebben, zoals "-dreef", "-sloot" en "plantsoen".

**In Zoetermeer kun je  
wonen in "Donaublauw",  
"Ivoorwit", of "Marine-  
blauw". Prachtig toch?**

**Trends**

Nu we hebben gezien hoe straatnamen werken, kunnen we wat aandacht besteden

aan een aantal *trends* die je kunt waarnemen in de straatnaamgeving. Vroeger kon een straatnaam eindigen op uitgangen als "-pad", "-laan", "-kade", "-straat", "-plein", "-singel", "-weg", of al heel gedurfd op "-dreef". Tegenwoordig wil men daar wat meer variatie op aanbrengen en krijg je uitgangen als "-strook", "-tuin" en "-plantsoen". Na een zekere wildgroei maken gemeenten ook weer meer gebruik van "klassieke" uitgangen.

Een aantal gemeenten gaat al zo ver dat er geen uitgangen meer gebruikt worden. In Zoetermeer kun je ondermeer wonen in "Donaublauw", "Ivoorwit" of "Marineblauw". Prachtig toch?

Verder worden de wijken onderling steeds beter gestructureerd. Zo heet in de Leidse Merenwijk de straat tussen de "bessen" (Vossebes, Lijsterbes, Kruisbes) en de "wieren" (Purperwier, Takwier, Vederwier), het "Bessenwier". In Zoetermeer heet de straat tussen de Meisjesnamenbuurt en de Wereldverbeteraarswijk de "Moeder Theresasingel".

**Trauma's**

Er zijn nog een paar problemen met de straatnaamgeving. Een heel groot en daarmee voor veel mensen een heel ergerlijk probleem, is de vereenvoudigde spelling van de PTT. Zo zijn veel diacritische tekens geschrapt, met het gevolg dat "Buñuelstrook", "Bunuelstrook" wordt "Siënbruin", "Sienabruin" en "René

Clairstrook", "Rene Clairstrook". Verder heeft de PTT op eigen gezag ook nog eens de "ij" afgeschafd. Dus als iemand in Zoetermeer op "Aquamarijn 3" woont, dan is dat volgens de PTT "Aquamaryn 3".

**Weg met die naam**

Toch komt het weinig voor dat mensen echt ontevreden zijn met de straatnamen. Voorstellen worden namelijk geruime tijd van tevoren gepubliceerd en dan is inspraak nodig. Zo is in het, (religieuze?), Drentse dorpje Erm de "Helkampenweg" omgedoopt in de "Hellingenweg". Het eerder genoemde "Pomonaplein" zou eerst "Pruimenplein" moeten hebben geheten, maar de Commissie vond dat niet zo mooi en heeft het daarom veranderd. Bewoners kunnen alleen door inspraak een naamswijziging bewerkstelligen, want de Hoge Raad heeft besloten dat een naamstoeuwijziging niet AROB onderhevig is. Dus als de naam van de straat waar je straks doorheen rijdt je niet bevalt, ben je te laat!

**Kijk goed**

Als je op straatnamen let kun je veel leren van een gemeente. Hoe progressief is een gemeente bijvoorbeeld in haar namen. Meestal staat onder persoonsnamen ook een klein uitlegje van wat die persoon gedaan heeft. Die straatnaambordjes zijn in heel Nederland blauw, behalve in Oegstgeest (oranje-rood) en Leiderdorp (bordeau-rood), maar dat zijn dan ook heel speciale gemeenten! Als je straks dus de straat op gaat, geef je ogen goed te kost en wees weg wijzer. BB



INTERNATIONAL MANAGER  
 MARKETING COMMUNICATIONS  
 NIENDE BAAN VERZEKER  
 REDACTIONEEL MANAGER

26

...ker was mevr. de Ferranti.  
 ... als communicatie-manager ver-  
 ... aan het ministerie van P:  
 ... n. Zij vertelde ...  
 ... enlandse Zaken  
 ... atrekking tot voorlicht...  
 ... g. Vanaf 1989 ging  
 ... nst voorlichting gedragsbeïn-  
 ... dermeer vanwege een  
 ... iecten die het  
 ... Vroeger wilden jongetjes piloot wor-  
 ... den. Nu manager van een straaljager  
 ... groot  
 ... ministerie wilde  
 ... Communicatie-managen...  
 ... in betrekke-  
 ... lijk nieuwe functie en mevr. de Ferrante-  
 ... Kock schetste de verschillende problemen  
 ... binnen haar departement. Zo wees zij op het  
 ... ningsveld tussen planning en prioriteits-  
 ... waarin de communicatie-manager  
 ... Toch heeft zij alle ho

ACCOUNT GROUP MANAGER

manager facilitaire dienst

PERSONEELSMANAGER V

manager voor professionals

# Stap in de wereld die management heet

Lucella Carasso

Het verhaal is bekend dat bij een Amerikaans bedrijf enorm veel vice-presidents rondliepen. Op de vraag waarom dat toch zo was, antwoordde de president: "titels zijn goedkoper dan opslag".

Ook in Nederland lijkt zoiets aan de hand. De manager-rage. Menig student Bestuurskunde voelt zich tot de wereld van het management aangetrokken.

Wolters' woordenboek geeft voor het woord manager (vrouwelijk: manageress): chef, leider, administrateur. Moet je nu bestuurskundige zijn om manager te worden? Nee, iedereen die wil kan zich manager noemen. En om aan te geven hoe creatief de Nederlanders toch wel niet kunnen zijn, volgt hier het eigentijdse management-woordenboek, zodat jullie alvast een beetje mee kunnen praten in de grote Management-wereld.

- Floormanager
- Creative manager
- Produkt manager
- Account manager
- Sales manager
- Assistent manager
- Venture manager
- General manager
- Human resource manager
- Rayon manager
- Front office manager
- Project manager
- Manager support and administration
- Finance manager
- Sector manager
- Traffic manager
- Logistiek manager
- Office manager
- Blad manager
- Crisis manager
- Duty manager
- Self manager
- Proces manager
- Investment manager
- Commercial manager
- Interim manager
- Facility manager
- Penetentiere food manager

- afdeling-chef
- nadenker
- begeleider van een produkt
- relatiebeheerder
- vertegenwoordiger
- beginneling
- groenteboer
- algemeen leider
- semi-bestuurskundige
- chef elfstedentocht
- balie-medewerker
- project leider
- typ-geit
- kwartjesbeheerder
- wijkagent
- klaar-over
- lijn-deskundige
- deurwacht
- chef Donald Duck
- redder in nood
- man/vrouw met overzicht
- iemand diep in de problemen
- gedegradeerd logistiek manager
- centjes-smijter
- zakenman
- tijdelijke puinruimer
- zorgdrager voor het gebouw
- gevangenis kok

27

Dus, studeer maar lekker verder, je kan altijd nog manager worden! BB

## BIG BROTHER IS WATCHING YOU!

# BIG BROTHER

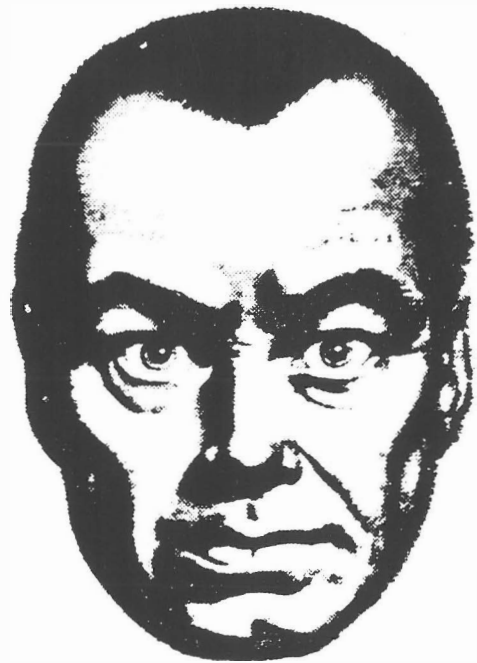

28

# IS WATCHING YOU

Je hebt het altijd al willen doen, maar je kon maar geen onderwerp bedenken. Schrijf dan

## Een Bestuurskundige Berichten Prijsvraag

nu een verhaal, een artikel, of zelfs een gedicht over de controlerende overheid.

Wat weet de overheid van ons? Hoe is het met onze privacy gesteld? In hoeverre worden de burgers gemanipuleerd?

Schrijf over alles wat met dit onderwerp te maken heeft. Het artikel komt dan in het komende thema-nummer van de BB te staan. Je hebt een hele vakantie de tijd om iets te schrijven (om precies te zijn tot 31 augustus).

29

Lever het verhaal of artikel in bij de B.I.L.-kamer of bij de portier van het Pieter de la Court gebouw, schrijf er op dat het voor de BB is, dan komt het wel aan.

Het beste verhaal kan rekenen op een geweldige **BELONING**.

Je hoeft niet mee te doen, maar kijk dan wel goed om je heen en bedenk:

**Big Brother is watching YOU too!**

## Stage eerder in de studie

Erwin Muller

Op 13 mei heeft het Crisis Onderzoek Team met medewerking van een aantal studenten onderzoek gedaan naar de UEFA-cup finale Ajax - Torino. In lijn van eerder onderzoek naar veiligheid rond voetbalwedstrijden lag het voor de hand om ook deze finale te bezien. En dergelijk onderzoek is natuurlijk vooral leuk...

Voor de studenten die meededen aan het onderzoek was het veelal een eerste ervaring met het functioneren van organisaties in het openbaar bestuur. Een ervaring waarmee ze bij de rest van hun studie veel voordeel kunnen doen. Want het is toch wel even iets anders om politiemensen daadwerkelijk te zien optreden in een groep F-side supporters dan weer een boek over de politie te lezen. Besluitvormingsprocessen zijn niet langer abstracte grootheden, maar kunnen gewoon geobserveerd worden. De werkelijkheid bleek voor deze studenten toch even iets anders dan de boekenwijsheden. Natuurlijk weten we dat allemaal. Maar tussen weten en het zelf eens mee hebben gemaakt zit een groot verschil. Deze ervaring deed mij weer eens beseffen dat wij er bij Bestuurskunde goed aan zouden doen om studenten veel eerder in hun studie kennis te laten maken met het openbaar bestuur. Studenten klagen er -vaak terecht- over dat veel onderwijs zo ver van de praktijk af staat. Weinig studenten hebben echter goed inzicht in het object van studie. Natuurlijk weet iedereen -mede namens de colleges BIK- hoe de studiefinanciering werkt, maar daar blijft het dan nagenoeg de hele studie bij. Pas op het eind van de rit worden studenten losgelaten en mogen ze ervaring opdoen in het openbaar bestuur. Maar dan moet er meteen eeneindschrijving over geschreven worden. Deze combinatie van stage en scriptie levert bij velen grote problemen op.

Mijn overtuiging is dat als Bestuurskunde-studenten eerder kennis maken met organisaties in en rond het openbaar bestuur hun studiemotivatie groter wordt. Ze hebben er dan even aan kunnen ruiken. Studenten kun-

nen dan zelf de relevantie of juist onzin van een aantal theoretische bestuurskundige noties bezien. Het functioneren van de overheid staat dan allemaal wat minder ver af van de studenten. Waarschijnlijk zou dit een van de meest doeltreffende maatregelen zijn om de studievoortgang te versnellen.

Mijn voorstel richting vakgroep zou dan ook zijn om aan het eind van het tweede jaar twee tot drie maanden in te ruimen voor een stage. Daar hoeft geen onderzoek aan gekoppeld te worden, maar alleen een stageverslag. Het integratieproject kan dan ontlast worden van de stageverplichting. Studenten die alleen een theoretisch onderzoek willen doen, krijgen dan ook die mogelijkheid. Studenten die meer empirisch willen afstuderen kunnen dan nog eens stage lopen. Weinig studenten zullen het erg vinden om daarvoor iets langer over hun studie te doen.

Misschien moeten we even rust in de organisatie van het studieprogramma brengen. De herziening van het DII en DIII brengt al genoeg verwarring en onzekerheid met zich. Maar dit voorstel kan zonder veel wijzigingen worden doorgevoerd. Alleen moeten enkele vakken die nu in het tweede jaar worden gegeven op een ander tijdstip terugkomen. De ruimte daarvoor is er, omdat het integratieproject ontdaan wordt van de stageverplichting.

Natuurlijk kan niet iedereen mee naar de volgende voetbalwedstrijd. Maar in en rond het openbaar bestuur zijn genoeg organisaties en projecten die de moeite waard zijn. Studenten zouden dat eerder moeten ervaren. **BB**

# boox for brains and budget



## BOOX

Gespecialiseerd in studieboeken en  
literatuur uit het buitenland.

Door eigen import aanmerkelijk  
**GOEDKOPER!**

Mogelijkheid van gespreide betaling.

Leiden Breestraat 54

Telefoon: 12 48 62

# Stageberichten

Nicolet Jansen

**Criminaliteitspreventie bij de politie lijkt een uitgemaakte zaak. Het vormt onderdeel van de politietaak, zoals beschreven in de Politiewet en is ook opgenomen in het beleid van de politie. Echter, de daadwerkelijke uitvoering van preventietaken komt bij vele politiekorpsen in Nederland niet goed van de grond. Het Haarlemse politiekorps is er daar een van. Lilian van Marlen zocht tijdens haar stage bij dit korps naar mogelijke verklaringen en oplossingen voor de gebrekkige taakuitvoering op het preventiegebied. Bovendien onderzocht ze de mogelijkheden van de grootscheepse politie-reorganisatie voor een betere inbedding van criminaliteitspreventie in het alledaagse politiewerk.**

Lilian begon in 1987 met haar studie en had toen al voorkeur voor rechten en politie binnen de Bestuurskunde. Toen ze hoorde van het bestaan van de specialisatie Politie en Justitie in het derde jaar van de studie, was haar keus snel gemaakt. Haar interesse gaat met name uit naar de beleidsmatige kant van de politie. Het onderzoek naar criminaliteitspreventie en de uitvoering ervan geeft een goede invulling aan deze beleidsmatige interesse.

Gekoppeld aan de stage zal Lilian haar eindschrift schrijven. Vóór het zoeken naar een stageplaats moest zij dus eerst een onderzoekopzet ontwerpen. De centrale onderzoeksvraag was: "Welke mogelijkheden biedt de regionalisatie van de politie aan een betere inbedding van de criminaliteitspreventie in het reguliere politiewerk?"

Gewapend met deze onderzoeksvraag ging zij samen met haar stagebegeleider Erwin Muller op zoek naar een stageplaats. Bij de gemeentepolitie Haarlem had men wel interesse in dit onderzoek en Lilian kon in september '91 beginnen met haar stage.

Toen zij in Haarlem arriveerde werd zij geplaatst bij het regionaal bureau Voorkoming misdrijven. Dit bureau is wel gevestigd in hetzelfde gebouw maar is geïnitieerd door de Ministeries van Justitie en Binnenlandse Zaken en vormt geen onderdeel van het Haarlemse politiekorps. Het regionaal bureau dient ter

ondersteuning, begeleiding en sturing van preventieprojecten bij de korpsen en afdelingen in de regio Noord-Holland West, waar Haarlem ook toebehoort. Ondanks de wat onverwachte plaatsing bleek Lilian op de perfecte plek terecht te zijn gekomen. Ze kon bij het regionaal bureau een goed overzicht krijgen over de preventieprojecten bij de Haarlemse politie en in de regio. Tevens kon ze makkelijk onderzoek doen naar de daadwerkelijke uitvoering van de preventietaken omdat de agenten in hetzelfde gebouw zaten.

Criminaliteitspreventie is bij de Haarlemse politie een ondergeschoven kindje, zo werd Lilian al snel duidelijk. De beleidstaak heeft geen duidelijke prioriteit en in de alledaagse praktijk blijkt er weinig van terecht te komen. Er is meer aandacht voor daadwerkelijke acties die snel een zichtbaar resultaat opleveren, zoals bij ordehandhaving. De agenten schuiven de preventietaak af naar het regionaal bureau met argumenten als "daar zijn zij toch voor" en "ik ben hier niet voor opgeleid, dit is mijn taak niet".

Maar het is hun taak juist wel, en bij deze verkeerde opvattingen wringt dan ook de schoen. Zolang de uitvoerende agenten de criminaliteitspreventie niet als onderdeel van hun taak zien, zal het nooit goed van de grond komen. Wat nodig is, is een cultuuromslag die zal leiden tot een verandering in prioriteiten bij de uitvoering van de basispolitietaken.

Overigens bleek tijdens het onderzoek dat de

opvattingen over preventie en de rol van het regionaal bureau per korps en per wijkteam verschilden, onder andere door persoonlijke interesses, opleiding en inzicht van de politie-managers van de verschillende onderdelen.

Lilian heeft de situatie in Haarlem verklaard aan de hand van het hindernissen-model; een onderzoeksmodel dat zij heeft ontwikkeld met gebruik van literatuur en eigen inzicht, verkregen door haar stage en haar studie.

Het model geeft aan dat factoren zoals bestaande cultuur, bedrijfsvoering, capaciteit van de organisatie, het beschikbare budget en de werkwijze, de inbedding van de misdaadpreventie in de uitvoering verhinderen. Lilian's visie is dat ook na de reorganisatie hier niet veel aan zal veranderen: er zullen nieuwe hindernissen in de structuur en de cultuur van het politiekorps ontstaan.

Een aanzet tot een cultuuromslag kan worden gegeven door wijzigingen in organisatorische voorzieningen, opleiding van politie-agenten en werving & selectie van agenten. Bovendien zal de beleidsvrijheid van het management van de eenheden en wijkteams moeten worden ingeperkt. De preventiehouding kan volgens Lilian namelijk het best worden ontwikkeld door een nieuwe prioriteitenstelling die van bovenaf wordt gestuurd.

Vorig jaar mei is Lilian al begonnen met het voorbereiden van de stage en de scriptie. Ze had toen al veel gelezen over criminaliteitspreventie maar had nog meer bestuurskundige literatuur nodig voor een goede onderbouwing van haar theoretisch kader. Theorieën over agendavorming, beleidsnetwerken en organisatorische veranderingen bij de politie zorgden vooreen completisering van het kader. Door dit theoretisch kader toe te passen op de politie-organisatie kon ze een onderzoeksmodel ontwerpen. Dit bleek moeilijker dan ze aanvankelijk dacht: "Je hebt het wel in je hoofd zitten, maar het uitschrijven kost veel tijd en energie."

Het contact met de stagebegeleider verliep goed en regelmatig. Eerst vond het één keer in

de twee à drie weken plaats, nu werkt Lilian zelfstandiger en bepaalt ze zelf wanneer feedback met haar stagebegeleider nodig is.

Bij het onderzoek naar de criminaliteitspreventie heeft ze gebruik gemaakt van verscheidene onderzoeksmethoden zoals literatuur- en documentenonderzoek, interviews, participerende observatie en casusanalyse. Voor de casusanalyse heeft ze zeven preventieprojecten uitgekozen om te onderzoeken hoe criminaliteitspreventie nu in de praktijk werkt of juist niet werkt. Bovendien kon ze aan de hand van deze casus haar onderzoeksmodel toetsen.

De stagebegeleiding in de organisatie wordt gedaan door de regionale coördinator van het regionaal bureau. Hij is enorm enthousiast over het werk dat Lilian doet en wil haar onderzoeksverslagen ook aan iedereen laten lezen.

Zij wordt overigens in de hele organisatie goed ontvangen. Er is een goede en open werksfeer en zij wordt overal in betrokken: ze neemt deel aan werkgroepen en vergaderingen, gaat mee naar themadagen en wordt dikwijls om haar mening gevraagd. Bovendien krijgt zij veel informatie en medewerking bij haar onderzoek.

De goede sfeer en de vriendelijkheid is voor haar zeker een stimulans om na haar studie werk te zoeken in deze sector.

En er is een goede kans dat dat ook inderdaad zal gebeuren. Lilian heeft namelijk naast de criminaliteitspreventie bij de politie ook onderzoek gedaan naar bestuurlijke preventie in de Haarlemse regio. Op dit gebied is een belangrijke taak weggelegd voor het arrondissementsparket Haarlem, dat voor de goede taakuitvoering een full-time regionale preventiecoördinator wil aanstellen. Lilian heeft gesolliciteerd naar deze functie en omdat ze al in het onderwerp zit en de nodige contacten heeft, is er een goede kans dat ze de baan zal krijgen. Dat lijkt haar fantastisch en ze heeft al uitgekristalliseerde ideeën over de invul-

ling ervan. De functie bestaat enerzijds uit het intern coördineren van de werkzaamheden van de part-time preventiemedewerkers bij het arrondissementsparket, en anderzijds uit het vertegenwoordigen van het openbaar ministerie bij de preventieactiviteiten in Haarlem en de regio. Alles moet nog worden opgebouwd en Lilian kan zich als bestuurskundige vast en zeker lekker uitleven.

Maar momenteel is ze nog druk bezig met het afmaken van haar scriptie. En dat is een hoop werk: het is vergeleken met werkstukken en papers die ze tijdens haar studie heeft geschreven iets "heel groots". Ze heeft eind maart van dit jaar haar stage afgerond en kon zich daarna volledig op haar scriptie storten. Omdat het reorganisatieproces bij de politie in januari '92 pas goed op gang kwamen en ze dit zeker mee wilde nemen in haar onderzoek, heeft de stage in totaal zeven maanden geduurd. De laatste maanden ging ze niet meer iedere dag naar Haarlem zodat ze al kon

34

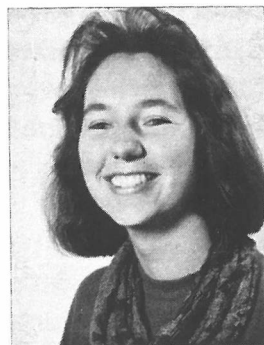

Lilian van Marlen

beginnen met de verwerking van haar gegevens. Gelukkig heeft ze een computer aangeschaft waardoor haar werk aanzienlijk vereenvoudigd wordt. Ze kan dan ook iedereen aanraden om vóór het onderzoek al een computer aan te schaffen zodat je maar met één systeem hoeft te werken. Vaak is er bovendien op je stageplaats geen computer beschikbaar en moet je dus alles thuis doen. Ten slotte wil ze ook aan alle studenten meegeven dat introductie door je stagebegeleider bij de stage-organisatie heel belangrijk is. Laat mensen weten waar je mee bezig bent en het resultaat is dat je veel medewerking krijgt. Dit zorgt ervoor dat je stage en je onderzoek soepel verlopen. Natuurlijk heeft Lilian het wel enorm getroffen met de goede sfeer bij de Haarlemse politie en de behulpzaamheid van haar begeleiders. Zij is in ieder geval heel enthousiast en heeft het enorm naar haar zin gehad tijdens haar stage. BB

◆ **boek geplaatst** - - -

de Rotterdams docent tijdens "Beleid" als hij een krijtje breekt: "Rotterdamse krijtjes zijn veel dikker."

- BB -

Heaven forbid that students should cease to read books on the science of public or business administration - provided only that these works are classified as fiction. C. Northcote Parkinson (in Parkinson's Law)

- BB -

Work expands so as to fill the time available for its completion  
Parkinson's Law

- BB -

Als weinig mensen gaan stemmen, betekent dat dat het volk tevreden is met zijn leiders.  
Amerikaans senator over lage opkomstcijfers

- BB -

## Met een gerust hart op vakantie

De nieuwe lichting doctorandi.

**19 maart 1992**

Mw. F.M. de Greef

Mw. J.W. Rutjens

Mw. D.C.L. de Boer

Mw. O. Posthuma

Mw. M.W. Limpens

Dhr. M.A. Klumper

Mw. H.C. Busschbach

Mw. M.M. Meij

**Scriptie**

Potentiele concurrentievervalsing door publieke ondernemingen.

24-uurs kinderopvang... bestuurs- en organisatiekundig beschouwd.

Bestuursafspraken: de (on)bedoelde consequenties van een nieuw instrument?

"High policing" in Nederland.

Kinderopvang; een middel voor vele kwalen? (een beperkte internationale vergelijking)

Sturing zonder grenzen. Studie naar en advies over de hantering van sturingsinstrumenten voor het Europese arbeidsmarktbeleid.

Eutrofiering van de Noordzee, internationale organisatie en beleid.

Klantgerichtheid in perspectief.

**16 april 1992**

Dhr. J.W. van Wetten

Dhr. G.A.J. ter Linden

Mw. P.H.G.H. van der Kemp

Mw. L.A. Roelofs

Dhr. D.J. van der Zeep

Mw. F.B.J.A. Corvers

Dhr. F.O.M. Verhaak

Mw. S. Willems

Dhr. H.H. Post

Dhr. J.B. Broertjes

**Scriptie**

Beleidsontwikkeling in netwerkperspectief: Stadsvernieuwing en stedelijke vernieuwing in Rotterdam.

Van gewest tot stadsgewest.

Stedelijk revitaliseringsbeleid in sociaal perspectief: De praktijk in Indianapolis.

Differentiatie in strafexecutie: de structuur van het netwerk, de huidige beleidspraktijk en de haalbaarheid van alternatieve strafsancities.

Structuur en besluitvormingsproces in wisselwerking.

Grensregionale samenwerking als institutioneel arrangement.

Strategie-formulering in intergemeentelijke samenwerkingsverbanden.

Decentralisatie

Decentralisatie

Het regionaal milieu verleg; coördinatievergroting in de handhaving.

**BIG BROTHER**



**IS WATCHING YOU**

Kijk op pagina 28

35

EEN BEZOEK AAN  
BOEKHANDEL **KOOYKER**  
IS EEN STUDIE WAARD

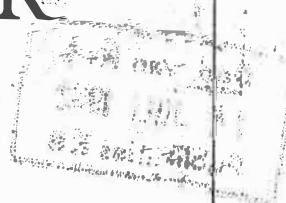

- uitgebreide voorraad voorgeschreven en aanbevolen boeken voor alle faculteiten
- mogelijkheid tot kopen op rekening
- compleet pakket, inclusief buitenlandse titels, zo goedkoop mogelijk
- collectieve levering met korting

Openingstijden

Breestraat 93

Maandag van 13.00 - 18.00 uur  
Dinsdag, woensdag en vrijdag van 09.00 - 18.00 uur  
Donderdag van 09.00 - 21.00 uur  
Zaterdag van 09.00 - 17.00 uur

Leidse Plein AZL

Maandag t/m vrijdag van 10.00 - 17.00 uur



**KOOYKER**  
*sinds 1863*

Boekhandels:

Breestraat 93,  
2311 CK Leiden.  
Tel. 071 - 160500.

Leidse Plein AZL,  
Rijnsburgerweg 10,  
2333 AA Leiden.  
Tel. 071 - 160515.