

Cover Page



Universiteit Leiden



The handle <http://hdl.handle.net/1887/44991> holds various files of this Leiden University dissertation

Author: Van Damme, Yves

Title: Vragen voor Eckhart : de Dialoog tussen Eckhart en de leek als kritische zoektocht naar een veertiende-eeuwse lekenspiritualiteit

Issue Date: 2016-12-13

II De rolverdeling in de *Dialoog tussen Eckhart en de leek* *Een herbeschouwing*

Zoals we in de inleiding zagen, werd de *Dialoog tussen Eckhart en de leek* in het moderne onderzoek, en dan vooral in enkele overzichtswerken, opgevoerd als een typisch voorbeeld van een kerkkritische tekst. Vooral de leek bericht uitvoerig over de verwaande geestelijken van allerlei slag die gewoon zijn om zich misprijzend over het lekenvolk uit te laten. Die rechtstreekse kritiek op bepaalde strekkingen van de geestelijkheid zal in hoofdstuk III en hoofdstuk IV centraal komen te staan.

In dit hoofdstuk wil ik het voorbereidende werk doen om dan in het vervolg van dit boek de aard van die zogenaamde kerkkritiek beter te doorgronden. Hier zal ik betogen dat het in het huidige onderzoek dominante beeld van de tekst, als een gesprek waarin de leek de belangrijkste en meest kritische protagonist is, waarschijnlijk genuanceerd moet worden, en in elk geval op verkeerde gronden is gestoeld. De kern van het betoog vormt de herziening van de rolverdeling in een aantal passages van het traktaat. Daarbij zal blijken dat – we nemen Schweitzers editie als uitgangspunt – belangrijke stukken tekst die men geneigd was aan de leek toe te schrijven, eigenlijk aan Eckhart toebehoren. Maar eerst de feiten over deze framing van de *Dialoog* als kerkkritische en meer bepaald ‘antihiërarchische’ tekst op een rijtje.

Het anticlericale aspect van de *Dialoog* werd al vanaf het begin beklemtoond. C.G.N. de Vooy's typeerde de *Dialoog* als ‘antihiërarchisch’, een begrip dat een lange staat van dienst tegemoet zou gaan.¹ Begin jaren tachtig van de vorige eeuw hanteerde Kurt Ruh deze kwalificatie bij zijn omschrijving van de tekst en bijna twintig jaar later zou ook Schweitzer het in de ondertitel van zijn editie nog hebben over ‘Ein antihierarchischer Dialog’.² Zij waren niet de enigen geweest. In de tussentijd had zich een academisch debat ontsponnen over de mate waarin de *Dialoog* binnen de veertiende-eeuwse context als anticlericaal kon worden gezien. Bij gebrek aan duidelijke definiëring en afbakening van terminologie, verstreng-

1 De Vooy's 1910b, p. 1-64; de term wordt daar onder andere gebruikt op p. 3 en 5.

2 Ruh 1980b, p. 348-350.

gelde deze fundamentele vraag zich met een semantische discussie over het begrip ‘antihierarchisch’. Ondanks de weinig duidelijke lading die het diende te dekken, leek dit label binnen de medioneerlandistiek ook een leven te gaan leiden los van de *Dialoog*. Vooral Robrecht Lievens nam er enkele malen zijn toevlucht toe. Hij deed dat een eerste maal voor een kort tweegesprek tussen een meester en een non, een tekst die – al dan niet toevallig – samen met een bewerkte versie van de *Dialoog* in het Wiesbadense handschrift Hauptstaatsarchiv: 3004 B 10 voorkomt.³ Later had hij het met betrekking tot een andere dialoog, het zogenaamde ‘Evan-gelie van de wilde adelaar’, over een ‘antihierarchisch milieu’ als ontsaanscontext.⁴

Maar ook in breder opzicht was de toon gezet. In verdere behandelingen van de *Dialoog* zou de sterke kritiek die er ten aanzien van verschillende maatschappelijke groepen stevast in geuit wordt, de centrale focus van het onderzoek blijven. Zoals ik in de inleiding al aangaf, zochten zowel Dolch, Lerner als O’Sheridan het ontstaan van de *Dialoog* in de milieus van begarden en Vrije Geesten.⁵ Laatstgenoemde vond zelfs sporen van ‘joachimisme’ terug, iets waar Stephanus Axters het hoegenaamd niet mee eens was. De factoren die O’Sheridan daarvoor had aangehaald waren voor Axters te algemeen christelijk opdat ze zouden toelaten om het traktaat werkelijk bij de joachimitische literatuur in te delen. En hoewel volgens hem de ‘antihierarchische wending’ volkomen duidelijk is, en de auteur zich op een ‘hellend vlak’ naar een ‘gevaarlijk illuminisme’ begeeft, bezondigt deze er zich – nog steeds volgens Axters – nooit écht aan.⁶

Ook Ubbink en De Bruin zagen weinig redenen om een verband te leggen met Joachim van Fiores gedachtegoed en relativeerden het maatschappijkritische gehalte. Waar De Bruin de kerkkritiek niet echt antihierarchisch vond, stelde Ubbink dat men de dialoog wél op die manier kan bestempelen ‘mits men dit woord niet in revolutionaire zin opvat’.⁷ Dat was een mening waar Robrecht Lievens zich genuanceerd bij aansloot. Enerzijds sprak hij de auteur van de *Dialoog* van pantheïstische ideeën vrij. Anderzijds wees hij erop dat de tekst ook niet volledig ‘ongevaarlijk’ was.⁸

In het relativeren van het antihierarchische karakter ging De Bruin misschien wel het verst. Niet alleen poogde hij het subversieve imago van de tekst bij te stellen, hij leverde tot nu toe de grootste inspanning om in zijn analyse ook die stukken van de dialoog te betrekken die niet onmiddellijk kerkkritiek bevatten. Zo gaf hij een kort overzicht van een aantal leerstellingen die de leek en meester behande-

3 Voor de uitgave van de tekst, zie: Lievens 1982, p. 167-201 en Kienhorst en Schepers (ed.) 2009, p. 104. In deze recentelijk verschenen uitgave van het Wiesbadense handschrift behoudt men niet alleen de door Lievens aangereikte titel ‘Antihierarchische disputatie’, maar gebruikt men het label ‘antihierarchisch’ ook om een rijmtekst uit het handschrift aan te duiden.

4 Lievens (ed.) 2003, p. 2.

5 Dolch 1909, p. 50; Lerner 1972, p. 213 en O’Sheridan 1928, p. 209.

6 Axters 1953, p. 450.

7 De Bruin 1956, p. 1-16. Voor de connectie met Joachim van Fiore, zie ook daar p. 8. Ubbink 1978, p. 195-196.

8 Lievens 1985, p. 1-22.

len en ging hij iets dieper in op enkele van de inhoudelijke interessepunten die beiden delen. Onder andere de uitweidingen over kosmologie en de herhaaldelijk gebruikte metafoor van Martha en Maria om verschillende fases of stappen van een vroom leven te beschrijven, vallen daarbij op.⁹

Ondanks nuanceringen zoals die door De Bruin en Ubbink werden aangebracht, blijven de anticlericale stukken het meest interesse opwekken, ook in het meer recente onderzoek. Zowat de hele inhoudelijke studie die Schweitzer ter inleiding van zijn editie schreef bijvoorbeeld, wordt ingenomen door een analyse van de verschillende kritieken in de tekst.

Dat deze als antihiërarchisch overkomt, heeft niet enkel te maken met de inhoudelijke uitlatingen of stellingen van de leek of meester. Alleen al de dialectische setting en de manier waarop de dialoogvorm wordt angewend lijkt voor sommige onderzoekers bij te dragen tot zijn subversieve karakter. In de inleiding merkte ik al op hoe Wybren Scheepsma de dominantie van de leek een onderscheidend aspect vindt dat de *Dialoog* doet afsteken tegen de volgens hem braver *Limburgse sermoenen*.¹⁰ Ook voor Degenhardt was het meest opmerkelijke aspect van de *Dialoog* vooral de inspraak die de leek kreeg inzake geestelijke onderwerpen. Dat was volgens haar een uitdrukking van de geëmancipeerde leken-groepen die zich in die tijd van de Kerk probeerden los te maken. Daarbij werd het Eckhart-personage dus niet als een vertegenwoordiger van de bekritiseerde clerus gezien, maar als zegsman van de lekenwereld.¹¹ Ongeveer anderhalf decennium eerder had Lückner het antihiërarchische aspect op een soortgelijke manier in het eigenlijke verloop van het gesprek gezocht. Doordat de eerste drie vragen, anders dan de rest van de tekst, door de meester gesteld en door de leek beantwoord worden, werd volgens haar de medezeggenschap van de leek over theologische thema's bestendigd. Na de wisseling van rollen, zou volgens Lückner de leek niet enkel de vragen stellen, maar ook het gesprek verder actief blijven sturen.¹² Ook De Vooy heeft opgemerkt dat het de leek was die de inhoudelijke agenda bepaalt door zijn opinies in Eckharts mond te leggen. Ubbink nuanceerde deze 'omkering van de rollen' en benadrukte dat de meester zijn rol als onderwijzer toch blijft opnemen, maar voegde er ook aan toe dat de leek wel erg vaak het woord neemt.¹³

Niet alleen werd de leek meestal als de belangrijkste protagonist van de twee bestempeld, doorgaans werd hij – bijna steeds zonder argumentatie – ook gelijk geschakeld aan de stem van de auteur.¹⁴ Bij het samenstellen of schrijven van de

9 De Bruin 1956, p. 15 en 17. Waar Martha verbonden wordt met een leven in 'alre heilige oefeninge', wordt Maria aan het 'leven in hogher minnen' gekoppeld. Zie voor het gebruik van de Martha en Maria metafoor in de *Dialoog*: Schweitzer (ed.) 1997, p. 35, 68 en 123.

10 Scheepsma 2005, p. 272-273.

11 Degenhardt 1967, p. 28-29.

12 Lückner 1950, p. 46-51.

13 De Vooy 1910b, p. 35 en Ubbink 1978, p. 194.

14 Zie bijvoorbeeld hoe De Vooy vanaf het prille begin van het onderzoek de *Dialoog* omschreef: 'Dit merk-

tekst zou de auteur zich dus vereenzelvigd hebben met het door hemzelf vormgegeven personage van de leek, die dan als vertolker van diens opvattingen fungeert. De eerste die daar écht expliciet voorbehoud bij maakte was Geert Warnar. 'Wie echter auteur en leek gelijkschakelt, veronachtzaamt de literaire entourage van de *Dialoog*', aldus Warnar. Volgens hem bracht de auteur met het corrigerende optreden van Eckhart de balans tussen heterodoxe en recht in de leer zijnde opvattingen in evenwicht.¹⁵ Ondanks die nuancering, valt in de vakdiscussie vooral de dominante typering van de leek als voornaamste protagonist en leidende stem op. Het traktaat vond daardoor handig aansluiting bij het gekende thema van het gesprek tussen geleerde en leek, waarin die laatste, wat betreft inzichten in geloofs-zaken, de maat van de meester neemt. Axters bijvoorbeeld, nam zijn bespreking van de *Dialoog* zelfs op in een overzicht van soortgelijke maar veel kortere dialogen en exempelen met een dergelijke 'de leerling overtroeft de meester'-thematiek.¹⁶ Lerner plaatste de *Dialoog* binnen een soortgelijke traditie. Hij beschouwde de tekst samen met het beroemdere *Schwester Katrei* als een van de belangrijkste voorbeelden van devotionele dialogen waarbij de meester niet de dominante figuur is, maar degene die aandachtig luistert en uiteindelijk beleerd wordt.¹⁷

Ten slotte focust ook Schweitzer op het kritische gehalte van de tekst. Het belangrijkste deel van zijn inleidende onderzoek spendeert hij aan een analyse van 'die goetwilleghen leken', een begrip dat in de hele *Dialoog* veelvuldig wordt gebruikt. Door beter te bepalen wie die goedwillige leken waren – door bijvoorbeeld de in de tekst opgevoerde 'vrienden' en 'vijanden' van die groep in kaart te brengen – hoopt Schweitzer ook een beeld te krijgen van die maatschappelijke groepen of klassen in de tekst waarmee de figuur van de leek zich lijkt te willen vereenzelvigen. Hij dacht zo iets meer te kunnen zeggen over het ontstaansmilieu van de tekst.¹⁸ Of we dat milieu, zoals Schweitzer voorstelt, moeten gaan zoeken bij een vrouwenconvent van de derde orde laat ik hier even buiten beschouwing. In hoofdstuk IV stel ik de raadselachtige 'goedwillige' wel centraal en problematiseer ik Schweitzers hypothese verder. Hoewel Schweitzer zelf aangeeft mee te gaan in Warnars opvatting dat leek en auteur niet samenvallen, blijft hij deze leek wel als de hoofdprotagonist beschouwen, als het personage dus die het meest direct toegang geeft tot de ideeën van de auteur.¹⁹ Het is dan ook geen toeval dat de passages die hij in het inleidende onderzoek van zijn editie bespreekt of citeert,

waardige boek is geschreven in dialoogvorm: de auteur, een leek, laat zich voorlichten door "meester Eckhart". Later zou ook De Bruin impliciet aannemen dat de auteur en de leek samenvallen. Zo stelt hij dat de auteur over zichzelf meedeelt dat hij de hogeschool bezocht, maar van het daar geleerde Latijn alleen de twee woorden 'pater' en 'noster' onthouden heeft. Een uitspraak die in het begin van de *Dialoog* inderdaad door de leek over zichzelf gedaan wordt. De Bruin 1956, p. 8-9.

15 Warnar 1995b, p. 9.

16 Axters 1953, p. 449-452. Zie ook: De Bruin 1956, p. 11.

17 Lerner 1972, p. 213-215 en De Vooys 1910b, p. 35.

18 Over de goedwillige leken, die volgens Schweitzer met een vrouwelijke derde orde te verbinden zijn, zie: Schweitzer (ed.) 1997, p. li.

19 Zie bijvoorbeeld: Schweitzer (ed.) 1997, p. lxxix.

voor de overgrote meerderheid uit de relatief beperkte spreekbeurten van de leek afkomstig zijn.

De figuur van de leek kreeg dus in al dit onderzoek een belangrijke rol toebedeeld bij het naar waarde schatten van de tekst. Opmerkelijk, omdat hij ten opzichte van Eckhart maar een relatief beperkte spreektijd heeft. Toegegeven, vergeleken met bijvoorbeeld de rolverdeling in het traditionele *Lucidarius*-achtige leergesprek, waarin gewoonlijk een leerling korte vragen stelt die door een leraar worden beantwoord, is onze 'leerling' meer dan louter een vragensteller.²⁰ Zijn tussenkomsten zijn meestal wijdloper en spinnen zich soms uit tot een kort – en een enkele keer een langer – betoog. Toch zijn diens spreekbeurten 'slechts' goed voor maximaal 25 procent van het tekstmateriaal, dit op basis van Schweitzers editie.²¹ Dit aandeel komt na de herziening van de rolverdeling die ik hier zal voorstellen uiteindelijk nog fiks lager te liggen. Natuurlijk kan ook een gesprekspartner met een relatief beperkt aandeel nog steeds de leidende figuur zijn, afhankelijk van de aard van diens inbreng. Maar indien bepaalde kritische uitspraken als meer antihiërarchisch worden bestempeld, juist omdat ze door een leek worden gedaan, is het wel van belang zo precies mogelijk te weten welke woorden de auteur voor de leek dan wel voor Eckhart voorbehouden had. Dit was tot nu toe lang niet altijd duidelijk. Het probleem werd al terloops door Geert Warnar opgemerkt, maar door niemand werkelijk aan de orde gesteld.²²

I Huidige rolverdeling van de *Dialoog*

Ook Schweitzer lijkt bij het editiewerk geen onregelmatigheden te hebben opgemerkt bij het vastleggen van de rolverdeling. Hij maakt er althans nergens gewag van. Evenmin licht hij toe hoe hij de 'wie zegt wat'-vraag in het algemeen heeft aangepakt. Eigenlijk omzeilt Schweitzer eventuele onduidelijkheden door niet expliciet aan te geven wie waar het woord neemt. Het enige hulpmiddel dat hij toevoegt om het dialoogverloop te structureren, zijn de enkelvoudige aanhalingstekens waartussen elke nieuwe spreekbeurt van de meester of de leek wordt geplaatst. Verder lijkt zijn editie vooral te vertrouwen op de aanwijzingen die in het basishandschrift zelf voorhanden zijn, en dat zijn er niet veel. Enkel de 'Meester'-aanspreking waarmee de leek bij elke nieuwe vraag zich tot Eckhart richt, vertelt ons iets over het wisselen van de spreekbeurt. Spijtig genoeg wordt de rolverde-

20 De Middelnederlandse *Lucidarius*-teksten zijn een bewerking van het Latijnse *Elucidarium* door Honorius Augustodunensis (1080-1154). Zijn beroemde theologische compendium zou de basis bieden voor vertalingen in zowat heel Europa en zou een van de belangrijkste voorbeelden zijn van het soort tweegesprek dat Carmen Cardelle de Hartman in haar classificatie met 'Lehrdialoge' aanduidt. Voor een recent overzicht van de verschillende soorten middeleeuwse dialogen, zie: De Hartmann 2007.

21 Het percentage werd berekend op basis van het aantal regels dat de betreffende passages in Schweitzers editie innemen.

22 Warnar 1995b, p. 7 en 8.

ling daarmee maar gedeeltelijk vastgelegd. Het basishandschrift biedt namelijk geen enkel houvast om te bepalen waar de vraag van de leek precies eindigt en dus Eckharts spreekbeurt begint.²³ Een dergelijke overgang wordt niet gemarkeerd door een vaste aanspreking, noch door het gebruik van een specifieke combinatie van leestekens, rubricering of hoofdletters; technieken die we bij andere Middel-nederlandse dialogen wel vaak terugvinden.²⁴ Het is een lacune die door Schweitzer in zijn editie evenmin wordt opgevuld. Ook daar blijft de ‘Meester’-aanspreking de voornaamste aanwijzing voor wie er aan de beurt komt, of beter gezegd, voor die momenten waarop de leek het woord neemt.

Schweitzer ondervangt het probleem van de gebrekkige spreekbeurtaanduiding in het basishandschrift, door Eckharts antwoord te laten beginnen na een duidelijke vraagstelling van de leek. Meestal gaat het dan om een zin in inversievorm die eventueel ook een of meer vragende voornaamwoorden bevat. Een voorbeeld van deze standaard-vraagstelling vinden we bij vraag 4:

Vraag 9

[r. 1; leek:] Meester, waer uut wasset die hoverdicheit?

[r. 2-5; Eckhart:] Sy wasset uuter gheleerder conste ende vander rijcheit van desen gheleenden goede dat nu op eertriken es [...].²⁵

Niet elke opwerping van de leek eindigt in zulk een formele vraag. Dat hoeft geen probleem te zijn, aangezien het meestal uit de context en inhoud duidelijk wordt vanaf waar Eckhart begint met antwoorden. Toch lijkt het zonder een dergelijke typische vraagzin niet steeds even gemakkelijk om vast te stellen waar Eckhart precies het woord neemt. Voor die lastige passages stelt zich dan onmiddellijk de vraag of Schweitzer wel steeds de juiste beslissingen nam bij het indelen van de spreekbeurten.

Het valt op dat juist op die plaatsen waar de rolverdeling zich moeilijk laat vaststellen, Schweitzer de gewoonte heeft af te wijken van het gebruikelijke vraag-en-antwoordpatroon. Regelmatig vinden we in de editie passages die, precies als andere vragen, met een ‘Meester’-aanspreking beginnen, maar waar geen antwoord van Eckhart op lijkt te volgen. In plaats daarvan volgt dan onmiddellijk een nieuwe vraag door de leek, die opnieuw met de gebruikelijke ‘Meester’-aanspreking opent. Op die manier krijgen we dus – volgens Schweitzers editie – twee (of meer) opeenvolgende passages met de leek aan het woord. Of beter, één langgerekte monoloog waarin de leek zich op regelmatige basis tot Eckhart blijft wenden met de

23 Ook voor de andere handschriften houden we vast aan de door Schweitzer gebruikte siglen.

24 Over hoe spreekbeurten in een handschrift kunnen worden weergegeven en de manier waarop ze een voordracht of toneelfunctie van de tekst reflecteren, zie: Ramakers 2001, p. 228-245.

25 Schweitzer (ed.) 1997, p. 21. Om plaatsbesparend te werk te gaan, wordt ervoor gekozen de vragen hier niet integraal op te nemen. De weggelaten delen worden telkens aangeduid met een door vierkante haakjes omringd beletselteken. De door mij opgegeven regelnummering verwijst steeds naar de regelnummering uit Schweitzers editie, tenzij anders aangegeven. Die regelnummering begint in die editie bij elke vraag met ‘o’.

aanspreking ‘Meester’. Een voorbeeld van een dergelijke afwijkende rolverdeling vinden we bij vraag 74, die we hier, ter verduidelijking, volledig opnemen:

Vraag 74

[r. 1; leek:] Meester, men spreect dicke vanden dorper. Welc haer es een recht dorper?²⁶

[r. 2-4; Eckhart:] Dat es een dorper, die hem sijnre sonden niet en scaemt ende sijn quade ongherechtighe leven. Dat sijn al dorpers, sijn si coninghe oft graven oft ridders oft papen.

[r. 5-28; leek:] Meester, alsoe en segghen die blinde hoverdeghe niet! Die heeten den huysman dorper ende den ambachsman, die den arbeyt voer hen doen, ende selve volghen sy haer ghenuchte, ende sy leven naden vleesch, alsoe als die beesten doen; ende sy sijn ghelijc den beesten bet met haren quaden leven dan die gherechteghe menschen. Siet, dese willen ende wanen edel te sijn! Neen! Siet, alle die ghene die sijn edel, die heilichlijc leven ende haren evenkersten goet exempel gheven, ende die hen selven oefenen in alle doechden ende in goeden werken. Die sijn al edel, al houden sy haer ploech ende al spinnen sy haer rocke. Ay, onwetende hoverdighe menschen, waer om verheft ghi u alsoe seer van uwer gheboerten ende van uwer edelheit? Och waerdi wijs, soe en deedes ghijs niet! Want des quaets menschen siele, al daer en mach gheen rechte wijsheit in comen. Waren sy wijs, soe souden sy hen selven kinnen dat sy waren ghemaect van eenre armer krancker materien. Soe souden si hen selven veroetmoedighen. Alle die menschen die sijn ghemaect van twee. Alder menschen beghin dat es alleene. Coninghen ende graven die en hebben gheen voordeel in haren gheboerten. Alsoe werden si gheboren als die alre ermste. Siet, wat es dan di een edelre dan die andere? Coninghen ende graven die en hebben gheen voordeel in haerre doot, alsoe swaerliken sterven si als die huusman. Alsoe swaerlijcke sterft die rijke als die arme, ende alsoe veel swaerliker dat sy dat goet met ghenuchten hebben beseten ende daer met groter onghemachten al moeten sceiden. Alle die menschen die moeten sterven ende verderven ende werden spise der wormen. Alle der menschen leven dat en es niet dan een ongheduerich loop vander ghebornten totter doot. Salich sijn sy die wiselijc loopen desen corten tijt, die selen ewelijc gode ghebruken!²⁷

Vraag 75

[r. 1-4; leek:] Meester, waer af comet dat die menschelike natuer alsoe neder heldich es tot desen vergancliken saken, ende wi wel bekinnen dat wi ongheduerich sijn ende wi dese werelt onlanghe moghen ghebruken ende wi totten eweliken goede sijn ghemaect?²⁸

Nogmaals, Schweitzer beargumenteert nergens expliciet waarom de derde paragraaf bij deze – of bij andere soortgelijke vragen – volledig aan de leek zou moeten worden toegeschreven. De manier waarop hij deze ‘extra’ tussenkomsten in zijn editie weergeeft, suggereert wel dat hij ze vooral als een onderdeel van de voor-

26 De leek vraagt zich hier af, wie als de echte ‘dorpers’ bestempeld kunnen worden. Uit het vervolg van de tekst zal blijken dat dit niet degenen zijn die gewoonlijk zo genoemd worden. ‘Welc haer [...]’ kan hier best vertaald worden als ‘Wie van hen [...]’ (dus, wie van degenen die vaak ‘dorper’ worden genoemd).

27 Vergelijk ook met de openingsregels van Ruusbroecs *Vanden geesteliken tabernakel*: “Loept alsoe, dat ghi begripen moegt.” Dit sijn Sinte Pauwels woerde tote dien lieden van Corintien ende oec tote ons allen. In desen worden mogen wi merken .iii. dinghe: In den iersten worde, daer hi spreect “loept”, ghebiet hi ons allen geestelike te lopene, dat es met minnen. In den anderen worde, daer hi spreect “alsoe”, hetet hi ons merken de maniere ons loepens, op dat wi wijsleke loepen. Ten derden male wilt hi dat wi ansien dat inde ons loepens ende die dinc daer wi na loepen, op dat wi niet en ghemessen, maer begripen ende besitten.’ Mertens (ed.) 2006, p. 257.

28 Schweitzer (ed.) 1997, p. 64.

gaande vraag beschouwt. Niet alleen vallen ze onder hetzelfde vragnummer, ook de regelnummering, die bij elke nieuwe vraag opnieuw vanaf nul begint, blijft doorlopen. Maar benaderen we hiermee de rolverdeling die de auteur voor ogen had?

Bekijken we vraag 74 van nabij, dan lijken we op basis van een eerste lezing enkele kanttekeningen te kunnen plaatsen bij de beslissingen die Schweitzer nam. Na een korte vraagstelling door de leek en een al even kort antwoord van Eckhart, ziet Schweitzer de leek een nieuwe, veel langere, uiteenzetting doen, die nog steeds deel uit zou maken van de 74^e vraag. Bij lezing van deze derde paragraaf, die eveneens met een 'Meester'-aanspreking begint, valt onmiddellijk de exclamatie midden in het stuk op: 'Neen! Siet.'²⁹ Dergelijke uitroepen worden regelmatig in het traktaat ingelast; ze verhogen de levendigheid en het realiteitsgehalte van de dialoog en worden vaak gebruikt om een nieuwe spreekbeurt in te luiden. Zo opent Eckhart in vraag 51 zijn reactie met 'Neent, het es scande', bij vraag 58 met 'Jaet, alsoe langhe, als sy gods ghebruken mach' en bij vraag 76 met 'Jaet, met allen recht'. Zou het kunnen dat ook bij vraag 74 het begin van een reactie door Eckhart wordt gemarkeerd? Inhoudelijk zou het geen onlogische optie zijn: nadat de leek meedeelt dat de 'blinde hoverdeghen' denken edel te kunnen zijn, zou Eckhart – bijna verschrikt – stellen dat dit niet het geval is en aanstippen wie wél als edel kan worden beschouwd. Hoewel ook deze nieuwe rolverdeling voorlopig op een persoonlijke lezing gebaseerd is, toont ze aan dat Schweitzers indeling van de spreekbeurten niet volstrekt evident is. Natuurlijk bestaat de mogelijkheid dat de auteur zelf nooit wakker heeft gelegen over wie in zijn tekst wat dient te zeggen en dus nooit heeft gepoogd een duidelijk onderscheid te maken tussen de spreekbeurten van zijn personages. Het blijft voor de interpretatie van de tekst evenwel belangrijk om over een zo correct mogelijke rolverdeling te beschikken. Zelfs al is een duidelijke verdeling van de spreekbeurten nooit een grote bekommernis van de auteur zelf geweest, dan nog is het van belang om ten minste de relativiteit van de rolverdeling in zijn huidige vorm te belichten. Te meer omdat het dialoogverloop zelf – zoals ik al argumenteerde – de appreciatie van de tekst sterk heeft beïnvloed. Bovendien blijkt de auteur wel degelijk een inspanning te hebben gedaan om zijn beide personages een eigen persoonlijkheid te geven, iets wat een duidelijke rolverdeling in de hand moet hebben gewerkt. In de rest van dit stuk zal ik dan ook een hernieuwd onderzoek instellen naar de indeling van de spreekbeurten, dat op sommige plaatsen zal leiden tot een nieuwe vaststelling van het dialoogverloop.

Om na te gaan op welke vlakken de rolverdeling kan worden aangepast, moeten we patronen vinden die een nieuwe indeling op een objectieve manier ondersteunen. Concreet ga ik vooral op zoek naar signalen die een spreekbeurtwissel van

29 Schweitzer (ed.) 1997, p. 64.

de leek naar Eckhart verraden. Onze twijfel omtrent de keuzes die Schweitzer maakte, wordt bijvoorbeeld ook gerechtvaardigd door wat de verschillende handschriftelijke getuigen van de *Dialoog* ons vertellen. Voor een aantal plaatsen geven ze ons meer informatie over de precieze rolverdeling dan wat het basishandschrift ons biedt.

Buiten het Brusselse basishandschrift, vinden we nog acht andere handschriften terug die materiaal uit de *Dialoog* overleveren. Vier ervan – handschriften bewaard in Egmond-Binnen, Amsterdam, Utrecht en Warschau (respectievelijk met de siglen E, A, U en L aangeduid) – bevatten slechts korte excerpten, die wel allemaal op naam van Eckhart staan. De meeste ervan zullen we in dit hoofdstuk niet meer tegenkomen.³⁰ Enkel de tekstplaats in het Utrechtse handschrift, die nog niet bekend was bij Schweitzer, lijkt aanwijzingen te bevatten die ons kunnen helpen een betere rolverdeling op te stellen. Vier andere handschriften – twee Brusselse, het Haagse en het Wiesbadense handschrift, (respectievelijk als B₂, B₃, Ha en Wi aangeduid) – bevatten langere passages uit de *Dialoog*, waarbij eveneens de dialoogstructuur met vraag- en antwoordgesprek behouden bleef.³¹ Alle behalve het handschrift B₂, leveren een versie van de tekst over waarin – anders dan in het basishandschrift – expliciet aangeduid wordt wanneer Eckhart het woord neemt. Ten slotte zijn er vier korte fragmenten van een handschrift met de *Dialoog* die momenteel bewaard worden in de Lundse universiteitsbibliotheek.³² Deze zogenaamde Lundse fragmenten (verder aangeduid met Lu) werden ons overgeleverd op de voor- en achterkant van twee besnoide papieren folio's die als schutbladen in een zestiende-eeuwse Keulse druk werden verwerkt.³³ Hoewel ze er dus maar brokken van overleveren, is het aannemelijk dat ze afkomstig zijn van een relatief lange versie van de *Dialoog*, waarin ook de dialoogstructuur nog duidelijk herkenbaar is, maar waarbij niet wordt aangegeven wanneer Eckhart het woord neemt. Zoals in B₁ fungeert enkel de aanspreking 'Meester' hier als signaalwoord voor een spreekbeurtovergang.

30 De vindplaatsen van deze handschriften zijn respectievelijk: Egmond-Binnen, SA: H IV; Amsterdam, UB: I G 34; Utrecht, MCC: BMH 94 en Olim Warschau, BN: Sint-Petersburg, Goll. o.v.1, 8. Van het laatste Warschause handschrift ontbreekt tegenwoordig elk spoor. Waarschijnlijk ging het verloren tijdens de perikelen van de Tweede Wereldoorlog. Er is daarom geen volgnummer aan dit handschrift verbonden. Willem De Vreese kon het wel nog gedeeltelijk (f. 11r-40r, 101r-106r en 142r-148r) fotograferen. De originele foto's zijn raadpleegbaar in de KANTL-bibliotheek te Gent (doos 69 uit het fotoarchief van De Vreese). De beschrijving van De Vreese is raadpleegbaar in de online database van de BNM: <http://bnm.leidenuniv.nl>. Schweitzer lijkt bovendien een speciale plaats te geven aan dit Warschause handschrift. In zijn stemma (zie hieronder) is L namelijk de enige tekstgetuige die rechtstreeks verbonden werd met het origineel. Het gaat hier echter om een erg korte getuige van enkele regels, waardoor deze spijtig genoeg ook maar een beperkte zeggingskracht heeft aangaande de originele vorm van de *Dialoog*.

31 De vindplaatsen van deze handschriften zijn respectievelijk: Brussel, KB: II 2779; Brussel, KB: 22006; Den Haag, KB: KA 37 en Wiesbaden, HH: 3004 B 10.

32 De fragmenten zijn nu gekend als Lund, UB: fragm. 136.

33 De druk betreft meer bepaald een bloemlezing uit het werk van de Spaanse mysticus-prediker Lodewijk van Granada.

2 Parallele vindplaatsen ter ondersteuning van een nieuwe rolverdeling

Het blijft giswerk waarom Schweitzer, bij het indelen van zijn vragen en antwoorden, niet ten volle rekening houdt met hetgeen de andere handschriften – dan het basishandschrift – ons kunnen vertellen over de rolverdeling. Als argument tegen het in rekening brengen van andere tekstgetuigen zou kunnen worden ingebracht dat de oorspronkelijke rolverdeling al vanaf het begin onduidelijk kan geweest zijn en dat kopiïsten zelf een poging hebben gewaagd om de tekststructuur te verhelderen. Ik zal hieronder argumenteren dat dit onwaarschijnlijk is. Maar hier wil ik vooral Schweitzers inconsistentie aanstippen. Indien Schweitzer een soortgelijke overweging heeft gemaakt, is het nog steeds een vraagteken waarom hij zich voor de rolverdeling op één plaats, bij vraag 112, wel baseert op een andere getuige dan het basishandschrift, maar de methode verder nergens toepast. Schweitzer heeft de vraag in zes spreekbeurten verdeeld, drie kortere opmerkingen of vragen van de leek, telkens afgewisseld met een veel langere tussenkomst of antwoord van de meester. Op die manier ontstaan als het ware drie subvragen, die we zullen aanduiden als 112, 112b en 112c.³⁴

Vraag 112

[r. 1-8; leek:] Meester, het gheschiet bi wilen, dat weerlike lieden gheestelijc leven leiden voerden oghen gods ende schinen weerlijc voer der menschen oghen. [...] Sal dat god niet veel swaerliker wreken, dan oft sy leefden alsoe als sy scheinen voer den menschen?

[r. 9-42; Eckhart:] Al daer salmen gode mede laten bewerden! [...] Als si op staen van haren sonden met rouwe, soe staen alle die duechden met hen op, die si te vore ye gheden.

[Vraag 112b]

[r. 43-55; leek:] Meester, ic hoorde eens eenen priester segghen: ‘Hadde een goet gheestelijc mensche een jaer penitencie ghedaen [...]. Sout my niet onwert wesen dat my een leec weder segghen sal? Ic ben een leerer ende een meester vander scrift!’

[r. 56-87; Eckhart:] *Die meyster sprac:* ‘Hi looch, al was hi een priester ende een lerer ende een meester vander wet! [...] Haddet een leec ghesproken, men souden hebben ghebrant, hadde hi in dier ongheloven willen bliven!’

[Vraag 112c]

[r. 88-91; leek:] ‘Meester, neen, hi en bleefter niet in! [...]’

[r. 92-136; Eckhart:] Het was wijsheit dat hijs hem scaemde ende dat hijt weder seide! [...] Die wile dat si oetmoedich leven leefden naden wille gods, die wile soe hadden si eere ende warachticheit.³⁵

³⁴ Schweitzer heeft de gewoonte om sommige vraag- en antwoordsequenties volledig onder te brengen onder één vraagnummer. Vooral naar het einde van de *Dialog* toe worden dergelijke samengestelde vragen erg lang en ingewikkeld van structuur. Om daar meer duidelijkheid in aan te brengen, zal ik binnen een dergelijk complex per subvraag aan het vraagnummer een volglletter toevoegen.

³⁵ Schweitzer (ed.) 1997, p. 91-96.

Bekijken we Eckharts antwoord bij subvraag 112b, dan valt ons de zinsnede ‘Die meyster sprac’ op, door Schweitzer in cursief weergegeven. Het is de enige plaats in de hele tekstuitgave waar de spreekbeurt van Eckhart expliciet in de tekst wordt aangegeven. Schweitzer deed deze tekstkritische ingreep op basis van de parallele overlevering in het handschrift B₃, dat acht vragen uit de *Dialoog* bevat.³⁶ In tegenstelling tot het basishandschrift wordt in deze versie voor zes van die vragen ook expliciet aangegeven waar de meester het woord neemt.³⁷ Waarom Schweitzer deze spreekbeurtaanduiding – meestal in de vorm van ‘Die meyster sprac’ – enkel voor 112b en niet voor de vijf andere vragen overneemt, blijft onduidelijk. Waarschijnlijk voelde hij daar de behoefte toe omdat juist bij deze vraag, meer dan bij de andere vragen, in het basishandschrift onduidelijk is waar en of Eckhart het woord neemt.

De leek stelt hier dan ook geen ‘echte’ vraag waar Eckhart duidelijk op kon antwoorden. Hij doet een meer verhalende tussenkomst en vertelt over een priester die hij ooit enkele merkwaardige uitspraken had horen doen. De heftige uitlating: ‘Hi looch, al was hi een priester’, lijkt een reactie van Eckhart te zijn.³⁸ Maar echt dwingende redenen om Eckhart überhaupt aan het woord te laten in 112b zijn er eigenlijk niet. Theoretisch is het goed mogelijk dat de leek hier, na zijn stem te verheffen, zijn geklaag gewoon voortzet. Op die manier had Schweitzer dus evengoed hetzelfde gespreksschema als dat van vraag 74 kunnen aanhouden: een lange monoloog door de leek – hier (sub)vraag 112b – omgeven door twee andere vragen – hier (sub)vraag 112 en 112c. Dat hij hier toch voor een andere indeling kiest, heeft waarschijnlijk te maken met de expliciete rolaanduidingen die wel in het handschrift B₃ voorhanden zijn.

Merkwaardig is dus dat Schweitzer voor de andere vragen geen rekening hield met dergelijke expliciete aanduidingen in parallele tekstplaatsen. Toegegeven, de meeste versies zeggen weinig over wie wanneer aan het woord komt. De passages uit de *Dialoog* werden vaak omgewerkt tot citaten of fragmentarische traktaatstukjes op naam van Eckhart, waaruit elke verwijzing naar een echte dialoog verdwenen is, of men hanteerde gewoon een even onduidelijke rolverdeling. Uitzonderingen hierop zijn het Haagse en het Wiesbadense handschrift. Daar wordt wél duidelijk aangegeven hoe de spreekbeurten lopen en niet zelden is dit verschillend van de indeling die Schweitzer voorstelt.³⁹

36 In dit handschrift is op twee plaatsen materiaal uit de *Dialoog* terug te vinden: f. 175rb-176va en f. 187va-191vb.

37 Van f. 175rb tot 176va wordt een deel van vraag 127 gepresenteerd als een traktaatstuk op naam van ‘meester eggert’, f. 187va tot 191vb behandelt zeven vragen van de *Dialoog*, waarbij de dialoogvorm wél behouden bleef. Merk op dat bij dit tweede stuk het niet Eckhart zelf is die in gesprek treedt met de leek. De tekst wordt echter gepresenteerd als een dialoog zoals die door Meester Eckhart werd overgeleverd, maar waarin hijzelf geen rol lijkt te hebben. Eckhart verhaalt ons dus over een dialoog tussen een anonieme meester en een anonieme discipel.

38 Schweitzer (ed.) 1997, p. 93.

39 Den Haag, KB: KA 37 en Wiesbaden, HH: 3004 B 10. De *Dialoog* beslaat respectievelijk f. 223r-227v en f. 104ra-108ra.

Waarom Schweitzer met deze afwijkende rolverdelingen in Ha en Wi geen rekening hield, is niet duidelijk, maar de plaats die de handschriften innemen in het stemma dat hij opstelde, kan een rol gespeeld hebben. Beide maken namelijk deel uit van de zogenaamde Y-tak. Daarmee zijn ze ver verwijderd van het basishandschrift B₁ dat, samen met het hierboven genoemde handschrift B₃, deel uitmaakt van de andere hoofdtak uit Schweitzers stemma: de X-tak.⁴⁰ Ter verduidelijking nemen we hier het stemma op zoals het door Schweitzer werd opgesteld.

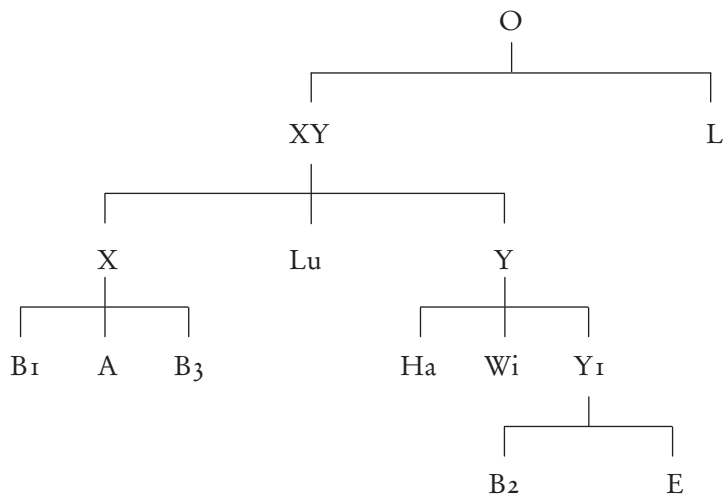

Met dit stemma lijkt echter nog niet alles gezegd over de ontwikkelingsgeschiedenis van de *Dialogo*. Zoals ik al in de inleiding aangaf, suggereerde Lievens dat dit tweegesprek zoals we het uit het handschrift B₁ kennen, niet als een eenheid geconcipieerd was, maar eerder als een ‘konglomeraat’ tot stand moet zijn gekomen.⁴¹ Voor hem is het waarschijnlijker dat Wi een oudere versie levert van (een deel van) de *Dialogo*, die dan later werd uitgebreid.⁴² In een replek op Lievens’ voorstel hield Schweitzer vast aan de ‘eenheid’ van de tekst en benadrukte dat de Y-versie, waarop onder andere Wi werd gebaseerd, een kortere omwerking van de XY-voorganger was. Van die laatste zou de volledige versie dan enkel nog in B₁, en dus de X-tak, terug te vinden zijn.⁴³

Maar zijn de versies uit de Y-tak dan niet bruikbaar om ons te helpen de originele rolverdeling te reconstrueren? Al bij al zijn daar weinig argumenten voor. Eerst en vooral hebben de vragen waarvan de rolverdeling in B₁ ondubbelzinnig vastligt, precies dezelfde indeling in de Wiesbadense en Haagse handschriften.

⁴⁰ Schweitzer (ed.) 1997, p. cxiii.

⁴¹ Lievens vond dat de *Dialogo* zich nog het best liet omschrijven als een ‘gedialoogerd rapiarium’.

⁴² Lievens 1999, p. 35-39.

⁴³ Schweitzer 1999, p. 448.

Bijgevolg lijkt het veilig om te stellen dat beide handschriften ons dus ook kunnen helpen bij het vaststellen van de rolverdeling voor die plaatsen waar B₁ geen volledige duidelijkheid biedt.

Bovendien suggereren de vier korte Lundse fragmenten dat het door Schweitzer gebruikte basishandschrift, en bij uitbreiding de hele X-tak, niet per definitie het dichtst bij het origineel staat. Ook al bevatten ze slechts enkele resten uit het begin van de *Dialoog*, ze vormen er nog steeds, als eindveertiende-eeuwse afschriften, de oudste getuigen van.⁴⁴ Opmerkelijk is de combinatie van compositie-elementen uit de X en Y-tak. De eerste vijf vragen vormen, als monoloog door de leek, samen een soort proloog van de tekst. De volgorde en opbouw komt sterk overeen met die van het handschrift B₁ uit de X-tak, waarna het vervolg van de tekst dan weer gelijkloopt met de veel kortere en meer coherente versie van de *Dialoog* uit de verschillende handschriften van de Y-tak. De Lundse fragmenten lijken in het stemma een soort hybride tussenpositie te bekleden. Eventueel zijn ze rechtstreeks afgeleid van het XY-archetype, dat samen met L op het origineel teruggaat.

Het is dus niet enkel mogelijk dat W_i – of eender welke tekstgetuige uit de Y-tak – bestempeld moet worden als een drastisch ingekorte ‘sekundärer Textzeuge’ zoals Schweitzer geneigd is te doen, of dat deze het vertrekpunt vormde voor latere uitbreidingen. Het blijft ook plausibel dat het de Lundse fragmenten zijn die het dichtst aanleunen bij wat ooit de XY-vorm van de *Dialoog* geweest moet zijn. De omwerking zou dan, afzonderlijk van elkaar, in twee richtingen gebeurd zijn.⁴⁵ Enerzijds zou de proloog zijn geschrapt, wat tot de traditie van de Y-tak leidde en anderzijds zouden flinke delen aan de tekst zijn toegevoegd, iets wat in de uitgebreide versie van het basishandschrift resulteerde en daar de losse samenhang en merkwaardige vraagschikking kan verklaren. Op die interessante positie van Lu kom ik hieronder nog terug.

In de volgende paragraaf van dit hoofdstuk wil ik proberen na te gaan hoe plausibel deze verschillende scenario's zijn. Voorlopig is het alvast duidelijk dat er geen dwingende redenen zijn om de X-tak – en dus het basishandschrift – als de enige of meest juiste toegang tot het origineel te beschouwen. In die zin lijkt het gelegitimeerd om een beroep te doen op de versies uit de Y-tak als hulp bij het indelen van de spreekbeurten.

44 Schweitzer plaatst de fragmenten in de vijftiende eeuw, terwijl deze zich op basis van het schrift duidelijk als veertiende-eeuws laten dateren. Het regelmatig voorkomen van een verticaal haarlijntje als uitloper van een t, r of f, verhindert een te vroege datering, aangezien deze gewoonte bij kopiisten pas vanaf midden veertiende eeuw voorkomt. Uiteindelijk lijkt het veilig om het ontstaan van deze getuige tussen 1375 en 1400 te plaatsen. (Met dank aan dr. Erik Kwakkel, Universiteit Leiden.)

45 Voor Schweitzers stemma, zie: Schweitzer (ed.) 1997, p. cxii-cxiii. Voor de discussie over de status van het basishandschrift en de Wiesbadense codex ten opzichte van de oorspronkelijke tekstvorm, zie: Lievens 1999, p. 39-42 en Schweitzer 1999, p. 448.

3 Datering van het *Dialoog*-materiaal

Vooraleer ik verderga met het voorstellen van verdere aanpassingen aan de rolverdeling, wil ik dieper ingaan op hetgeen de verschillende versies ons over de ontwikkelingsgeschiedenis van de *Dialoog* en zo mogelijk over haar datering laten weten. Ik gaf in de inleiding al aan dat dit nog steeds een problematisch vraagstuk is. Een juiste genealogische afstamming van de verschillende tekstgetuigen is van belang voor de verdere inhoudelijke analyse en contextualisering die in de volgende hoofdstukken zal volgen. Dat wordt vooral duidelijk door de versie die we ervan terugvinden in het Wiesbadense handschrift (Wi), ook wel bekend als de *Questien van eenen goeden simplen mensche*. Paradoxaal genoeg levert Wi na B₁ van alle tekstgetuigen het meeste materiaal uit de *Dialoog* over (ruwweg ongeveer een vierde van de tekst zoals uitgegeven door Schweitzer), maar biedt ze tegelijk ook de sterkst afwijkende versie ervan. De verschillen tussen Wi en de andere getuigen, en dan vooral B₁, doen zich op verschillende niveaus voor.

Eerst en vooral is de *Questien van eenen goeden simplen mensche* geen echt tweegesprek maar een soliloquium tussen een 'goede simpele mens' en diens ziel, of beter de 'opperste coninc ziere zielen'. Daarnaast zijn er verschillen op zowel het vlak van de tekststructuur als de inhoudelijke lijn die wordt aangehouden. Wat de structurering van het materiaal betreft lijkt de Wiesbadense versie een voorkeur te hebben voor een meer compacte presentatie. Dit is zichtbaar op twee niveaus. Op het niveau van de globale tekststructuur hanteert Wi een vraagvolgorde die in vergelijking met het basishandschrift B₁ de vragen meer thematisch ordent. Op het niveau van zinsformulering en woordgebruik komen er, opnieuw in vergelijking met de andere getuigen, minder herformuleringen van eenzelfde gedachte voor.

Ook wat betreft de inhoudelijke lijn behandelt Wi een minder diverse waaier aan thema's en richt zich vooral op enkele specifieke onderwerpen. Op basis van een systematische vergelijking zou men zelfs kunnen stellen dat, in vergelijking met B₁, Wi een tekst is die in een compleet andere geest werd geschreven en vaak aan B₁ tegengestelde visies aanhangt. Ik kom hier aan het einde van dit hoofdstuk nog op terug.⁴⁶

Momenteel is het vooral van belang te achterhalen in welke mate het zou kunnen dat (bepaalde aspecten van) deze Wi-versie dichter bij de originele vorm van de tekst aanleunt dan de andere tekstgetuigen dat zouden doen. Schweitzers stemma geeft daar geen uitsluitsel over. Beide sigla staan daar elk een knooppunt verwijderd van de XY-vorm.⁴⁷ De keuze om B₁ als basishandschrift voor een uitgave te kiezen is verdedigbaar omdat elke versie minstens één passage heeft (of een volgorde van vragen hanteert) die enkel door B₁ maar niet door andere versies

⁴⁶ Zie de paragraaf 'De *Dialoog* en haar inhoudelijk receptie' hierna (p. 121).

⁴⁷ Deze zou als hypothetisch knooppunt binnen het stemma dicht moeten aanleunen bij de O-versie waar alles mee begonnen zou zijn.

gesteund wordt.⁴⁸ Bovendien komt ongeveer de helft van het materiaal uit B₁ in geen van de andere getuigen voor en is men voor een zo compleet mogelijke tekst wel genoodzaakt zich tot B₁ te wenden. Maar dat laatste legt onmiddellijk ook de zwakte van B₁ als basishandschrift bloot: de tekstpassages die enkel daar voorkomen kunnen niet vergeleken worden. We kennen ze enkel uit een zestiende-eeuws afschrift, waardoor er weinig met zekerheid kan worden gezegd over hun geschiedenis. Theoretisch kan het dus zo zijn dat heel wat van het materiaal uit B₁ niet veertiende-eeuws, maar later is. De oorspronkelijke tekst kan dan, net als W₁, een heel wat beperkter opzet hebben gehad. Het zou dan een anachronisme betreffen om de lange B₁-versie als een veertiende-eeuwse tekst te beschouwen en bijgevolg zou de vergelijking met veertiende-eeuws tekstmateriaal minder sprekend worden.

Het is dus niet enkel belangrijk om de afstamming van de verschillende tekstgetuigen op relatieve wijze ten opzichte van elkaar te bepalen, het is ook nuttig te kunnen inschatten welke delen van de tekst met zekerheid tot een bepaald jaartal teruggaan. Om deze oefening te maken baseer ik me niet enkel op de gemeenschappelijke passages van de verschillende tekstgetuigen en de collaties die daarbij kunnen worden gemaakt. Al bij al leveren deze, zoals Schweitzer al aangaf, een smalle vergelijkingsbasis.⁴⁹ Ik kijk hieronder ook naar de metastructuur van de verschillende getuigen, meer bepaald naar de volgorde waarin de vragen door de verschillende tekstgetuigen worden gepresenteerd. In het algemeen zal blijken dat Schweitzers X- en Y-opdeling gehandhaafd kan worden. In grote lijnen is zijn stemma correct. Ik stel toch een wijziging voor die implicaties heeft voor de manier waarop sommige van de versies zich tot het origineel verhouden.

Uiteindelijk wil ik zo goed als mogelijk bepalen wat we met zekerheid kunnen zeggen over de XY-versie en wat dat impliceert voor de mogelijke tekstontwikkeling die daarop volgde. Om de stappen in mijn redenering meer inzichtelijk te maken geef ik een schematisch overzicht van welke vragen uit B₁ (of delen daaruit) ook terug te vinden zijn in de verschillende tekstgetuigen uit de Y-tak en in Lu.⁵⁰

48 Dit impliceert dat geen enkele bekende getuige rechtstreeks of onrechtstreeks afstamt van een andere. Alle getuigen gaan dus terug op hypothetische knooppunten. Voor de meeste getuigen wordt aan de hand van het hieronder opgenomen schema onmiddellijk duidelijk welk materiaal het is dat enkel zij delen met B₁. Voor Ha is dit op basis van de metastructuur van de tekst misschien nog het minst evident. Buiten vraag 50 uit B₁ lijkt al het materiaal dat Ha heeft ook in W₁ voor te komen. Wanneer we meer gedetailleerd kijken, wordt duidelijk dat, in vergelijking met W₁, Ha voor zowat alle vragen een variant geeft die dichter bij B₁ staat.

49 Voor deze specifieke opmerking, zie: Schweitzer (ed.) 1997, p. C. De aanpak achter zijn stemma zet Schweitzer uiteen op p. xcvi-cxiii.

50 Afgezien van B₁ leveren al deze getuigen uitsluitend materiaal uit de eerste 91 vragen over. Het overzicht loopt dan ook tot die vraag.

Tabel 1 Een schematisch overzicht van de vragen uit B1 die (gedeeltelijk of volledig) in verschillende tekstgetuigen van de Y-tak en Lu voorkomen. De vraagnummering onder de verschillende sigla geeft de positie van die vraag aan binnen die tekstgetuige.

X-tak*	Y-tak			XY-tak	
B1 (1543)	Wi (1410)	Ha (1450- 1500)	E (1588)	B2 (ca. 1570)	Lu (1375- 1400)
Voorrede			Voorrede		Voorrede
Voorrede			Vraag 3-4	Vraag 3-4	Vraag 1
Vraag 1			Vraag 5	Vraag 5	Vraag 2
Vraag 2			Vraag 6	Vraag 6	Vraag 3
Vraag 3			Vraag 7-8	Vraag 7-8	Vraag 4
Vraag 4-10					
Vraag 11	Vraag 9	Vraag 1	Vraag 9	Vraag 9	Vraag 5
Vraag 12					
Vraag 13	Vraag 8		Vraag 1	Vraag 1	
Vraag 14	Vraag 1 (begin van de tekst)		Vraag 1 (begin van de tekst)	Vraag 1 (begin van de tekst)	
Vraag 15	Vraag 1/7/8/9		Vraag 1-2	Vraag 1-2	
Vraag 16-19					
Vraag 20			Vraag 1	Vraag 1	
Vraag 21					
Vraag 22			Vraag 4	Vraag 4	
Vraag 23			Vraag 6	Vraag 6	
Vraag 24			Vraag 5	Vraag 5	
Vraag 25-47					
Vraag 48	Vraag 10	Vraag 2-3	Vraag 10	Vraag 10	Vraag 6

	Vraag 11	Vraag 4			Viel weg door beschadigde overlevering
Vraag 49	Vraag 12	Vraag 5	Vraag 11	Vraag 11	
Vraag 50		Vraag 6	Vraag 12	Vraag 12	
Vraag 51	Vraag 13	Vraag 7	Vraag 13	Vraag 13	Vraag 7
Vraag 52	Vraag 14	Vraag 8	Vraag 14	Vraag 14	Vraag 8
Vraag 53		Vraag 9	Vraag 15	Vraag 15	Vraag 9
Vraag 54	Vraag 15	Vraag 10	Vraag 16	Vraag 16	Vraag 10
Vraag 55	Vraag 16	Vraag 11	Vraag 17	Vraag 17	Vraag 11
Vraag 56	Vraag 1-2		Vraag 18	Vraag 18	Vraag 12
Vraag 57	Vraag 17	Vraag 12	Vraag 19	Vraag 19	
Vraag 58	Vraag 18	Vraag 13	Vraag 20	Vraag 20	
Vraag 59	Vraag 19	Vraag 14	Vraag 21	Vraag 21	
Vraag 60			Vraag 22	Vraag 22	
Vraag 60b			Vraag 23	Vraag 23	
Vraag 60c	Deel van vraag 19				
Vraag 61	Deel van vraag 19		Vraag 24	Vraag 24	
Vraag 62	Vraag 20		Vraag 22	Vraag 25	
Vraag 63	Vraag 21		Vraag 23	Vraag 26	
Vraag 64	Vraag 22		Vraag 24	Vraag 26	
Vraag 65	Vraag 23		Vraag 24	Vraag 27	
Vraag 66	Vraag 24		Vraag 25	Vraag 28	
Vraag 67	Vraag 25		Vraag 26	Vraag 29	
Vraag 68	Vraag 26		Vraag 27	Vraag 30	
Vraag 69	Vraag 26		Vraag 28	Vraag 31	
Vraag 70	Vraag 26		Vraag 29	Vraag 32	
Vraag 71	Vraag 27**		Vraag 29***	Vraag 32****	

Vraag 72			Vraag 30	Vraag 33	
Vraag 73	Vraag 28		Vraag 31	Vraag 34a	
Vraag 73b			Vraag 32	Vraag 34b	
Vraag 74	Vraag 29				
Vraag 74b	Vraag 29				
Vraag 75	Vraag 30				
Vraag 76	Vraag 31				
Vraag 77	Vraag 32				
Vraag 78					
Vraag 79	Vraag 33				
Vraag 80	Vraag 34				
Vraag 81	Vraag 35				
Vraag 82	Vraag 36	Vraag 15			
Vraag 83	Vraag 37				
Vraag 84	Vraag 38				
Vraag 85	Vraag 3				
Vraag 86	Vraag 4				
Vraag 87	Vraag 5				
Vraag 88	Vraag 6				
Vraag 89	Vraag 7				
Vraag 90	Vraag 7				
Vraag 91	Gedeeltelijk in vragen 38/2				

* De passages uit de *Dialoog* zijn op volgende plaatsen te vinden: B1: f. 205va-285vb; Wi: f. 104ra-108ra; Ha: f. 223ra-227vb; E: f. 343vb-351vb; B2: f. 233r-242r; (de Lundse fragmenten kregen geen foliëring).

** Enkel r. 1-2 en r. 7-20 uit B1 werden overgenomen.

*** Enkel r. 7-20 werden overgenomen.

**** Enkel r. 7-20 werden overgenomen.

Cruciaal is de centrale positie van Lu tussen de X en Y-tak. Zoals in het bovenstaande schema duidelijk wordt, en zoals hierboven reeds aangegeven, combi-

neert Lu enkele elementen van de structuur van B1 (en dus van de X-tak) met die van de Y-tak.⁵¹ Voor de eerste vier vragen hanteert Lu – in tegenstelling tot de andere getuigen – exact dezelfde volgorde als die uit B1.

Na vraag 4 verlaat Lu de B1-structuur en schakelt over op een structuur die bij de tekstgetuigen in de Y-tak hoort. Precies als de B2-versie laat Lu vraag 4-10 weg en gaat onmiddellijk over op wat in B1 onder vraag 11 staat. Eveneens precies als alle Y-getuigen springt ze daarna onmiddellijk over naar vraag 48. Vanaf vraag 48 volgt Lu een structuur die niet enkel B1, maar ook E en B2 erop nahouden. In vraag 56 breekt het fragment af. Hoe ver Lu heeft doorgelopen, en eventueel B1 gevolgd zou hebben, is nu niet meer te achterhalen. Het is wel zeker dat delen van de voorrede (vraag 1-4, 11, 48-56) ten laatste eind veertiende-eeuws zijn. Doordat ze structurelementen van beide hoofdtakken uit het stemma combineert weten we dat Lu moet teruggaan op een knooppunt waarop zowel de X-getuigen als de Y-getuigen teruggaan. Omdat Lu een veertiende-eeuws afschrift is, moet het materiaal dat gedeeld wordt door een getuige uit de X-tak (in concreto vooral B1) en een getuige uit de Y-tak dus veertiende-eeuws van oorsprong zijn. Maar zoals het schema duidelijk maakt zijn er nog veel vragen die niet én in B1 én in een getuige van de Y-tak voorkomen en waarvoor het nog niet vaststaat of ze wel teruggaan tot in de veertiende eeuw. Dat geldt overigens niet enkel voor vragen in hun totaliteit, maar ook voor die individuele zinnen die wel in B1 voorkomen maar die we in de andere getuigen niet terugvinden of helemaal anders worden geformuleerd.

De voorrede

Het probleem omtrent wat wel en niet ‘origineel’ was, stelt zich al met betrekking tot de voorrede waarmee de leek in B1 de *Dialoog* opent. Het is niet onbelangrijk om te weten hoe deze paragraaf er uit zag. Ze bepaalt namelijk het kader van de tekst. Fragmenten ervan vinden we terug in Lu, E en B2. In geen van die getuigen echter is ze zo uitgebreid als in B1. De vraag is dan of deze passage in de loop der jaren werd uitgebreid of juist ingekrompen en welke elementen ervan de oudste zijn. Ter vergelijking geef ik de openingsparagraaf van B1, E en B2. In het B1-citaat werden de woorden en de zinsneden die ook door Lu werden overgeleverd, in cursief geplaatst.

B1: Meester Eggaert, een uut genomen licht van hemelscher wijsheit, u doet grueten een affecie [lees: affectie] in gode ende een doer, een voetwisch *der paepscap*, ende die u siele inden gheest heeft ghemint. Meester, *ghi hebt* my besculdicht voer u gheestelike broeders om *dat ic teghens u niet* en wil spreken. Mijn overste *reden* van mijnre sielen die *hevet my* verboden te spreken van *god ende van hemelschen* saken, om dat ic wel bekinne *tbegrijp der paepscap* die tot horen vrede dat niet en moghen ghedoghen dat leyken yet van gode spreken oft van hemelschen saken.

51 Ik verwijst naar Schweitzers stemma dat ik eerder in dit hoofdstuk opnam.

Meester, mijn siele es *vri voer* u van gode *te spreken* ende van hemelschen saken. *Ghi* kint my inden gheest ende mijn siele kent *u* in gode.⁵²

E: Meester Eggardt een licht der hemelscher wijsheijt iu doet groeten een ape ende een leecke, een voetwische der paepschippe, ende die iu ziele heeft ghemint boven alle menschen [hier eindigt de voorrede en begint de vraagstelling uit vraag 14 van B1] ende ziele, heeft u ghevraecht oftmen vander ongrondelicker godheijt ijert waerts⁵³ mach spreecken. Ende zijn siele heeft voor iu gheantwoort. Jaemen ende neenmen dats contrarie.⁵⁴

B2: Een heilich mens [hier eindigt de voorrede en begint de vraagstelling uit vraag 14 van B1] werde ghevraecht oft men iet mocht spreken vanden ongrondelijcke godheit ende sijn siele heeft gheantwoort: jammer ende neenmen dat is contrari. Mer het is aldus te verstaen: jamer dat is god is een scepper een maker ende een onthouder hemelrijcke ende aertrijcke, [...].⁵⁵

Hoewel van deze passage in Lu slechts enkele woordgroepjes bewaard zijn gebleven, is er juist genoeg materiaal voorhanden om zeker te zijn dat de Lu-versie van de *Dialoog* opende met een voorrede die veel weg moet hebben gehad van die uit B1. Zo wordt duidelijk dat al aan het einde van de veertiende eeuw (dat is de datering van Lu) er een versie van de *Dialoog* bestond waarin net als in B1 en E een minder geleerd figuur zichzelf voorstelde als een ‘voetveeg der paepschap’. Overigens zou deze daarna aan een meester juist diezelfde vragen stellen als in B1, terwijl E en B2 overschakelen op de vraagstelling die in B1 bij vraag 14 staat. Of dat de leidsman uit Lu, precies zoals in B1 en E, ook ‘Eggaert’ heette valt niet te bewijzen – het stuk zin waar zijn naam zou moeten staan is verloren gegaan –, maar er is evenmin een reden waarom dat niet het geval zou zijn. De L-versie uit de X-tak bewijst overigens dat delen van de tekst al aan het einde van de veertiende eeuw aan een ‘Eggaert’ werden toegeschreven.⁵⁶

Er is nog een argument dat pleit om de langere versie van de voorrede als de meer originele te beschouwen. Net als B1 opent de E-tekst met een leek die zich tot een ‘Meester Eggaert’ richt, deze een ‘licht der hemelscher wijsheijt’ noemt, en zichzelf omschrijft als ‘een voetwische der paepschippe’. De introductie in E is, hoewel ze na B1 de langste is, heel wat beknopter, maar vooral minder duidelijk geformuleerd dan in B1. Het gebruik van de persoonsvormen en bezittelijke voornaamwoorden laat bijvoorbeeld ruimte voor dubbelzinnigheid. Met enkel de tekst uit E ter beschikking zou een lezer zich bijvoorbeeld de vraag kunnen stel-

52 Brussel, KB: 888-890, f. 205va en Lund, UB: fragm. 136, f. 1.

53 Waar in het handschrift ‘waerts’ staat, bedoelde de kopiist waarschijnlijk een variant van ‘warachtichs’, zoals in W1.

54 Egmond-Binnen, SA: H IV, f. 343vb.

55 Brussel, KB: II 2779, f. 233r.

56 Zie de opening van het fragment daar: ‘Meyster Eggaert seit: dit is contemplacie, een na kennen der menscheliker natueren waer af si ghemaect is ende een aensien ons selfs wat wi werden sullen [...]’. Olim Warschau, BN: Sint-Petersburg, Goll. O.v.1, 8, f. 29v.

len wiens ziel men precies bedoelde bij de zinssnede: ‘Ende zijn siele heeft voor iu gheantwoort.’ Waarschijnlijk is het door de samenvoeging van verschillende paragrafen dat hier onduidelijkheid over ontstond. In B1 echter is geen verwarring mogelijk. Daar heeft de leek het over ‘mijn overste reden van mijnre sielen’ die hem verbiedt te spreken. De ietwat onduidelijke situatie in E heeft te maken met het vertelperspectief dat daar niet bij de leek, maar bij de auteur ligt. Voor zowel de eerste en tweede persoon enkelvoud – waarmee de leek in B1 respectievelijk over zichzelf en over Eckhart spreekt – wordt in E een derde persoon enkelvoud gebruikt. In B1 is de derde persoon enkelvoud voorbehouden om te verwijzen naar een ziel die antwoordt op een vraag die eigenlijk door de leek aan Eckhart wordt gesteld. In B1 werd de relatie van deze ziel ten opzichte van de andere personages dus duidelijker in beeld gebracht. Daarmee wordt het plausibel dat het de langere proloogversie is, inclusief een Eckhart-personage, die de meer oorspronkelijke moet zijn.

Misschien is het de ietwat verwarrende situatie in de Y-tak die ervoor zorgde dat in andere tekstgetuigen deze antwoordende ziel het zelfs tot hoofdprotagonist wist te schoppen. In B2 ligt de situatie eenvoudiger. Bijna de hele openingsparagraaf werd geschrapt en daarmee ook het Eckhart-personage en de leek-figuur. Het gesprek wordt nog slechts tussen een ‘heilige mens’ en diens ziel gevoerd. In tegenstelling tot in Wi, waar een soliloquium tussen twee ik-personen werd geconstrueerd, ligt hier dus het vertelperspectief bij een zich buiten de al-leenspraak bevindende derde.

Vraag 1-47

Vooraf voor de vragen 1-47 valt moeilijk te bepalen hoe ze er in hun originele vorm hebben uitgezien. De situatie is vooral ingewikkeld omdat twee van de drie redacties die op XY teruggaan (X, Y en Lu), ook een zijdelingse invloed op elkaar hebben uitgeoefend.

Het komt erop neer dat bij elk van de drie op XY-gebaseerde redacties er een element, zeg maar een redactionele beslissing, is te vinden die onmogelijk van het XY-origineel afkomstig kan zijn, maar ook terug te vinden is in een van de twee andere redacties. Eventueel was er dus één kopiist of samensteller aan het werk die voor deze gemeenschappelijke bewerkingsstap verantwoordelijk was. Het kan ook zijn dat een van de kopiïsten naast de XY-getuige tevens (materiaal van) een van de andere op XY teruggaande redacties ter beschikking had en zich daardoor liet inspireren.

Ik verduidelijk het probleem. Lu laat vraag 48 aansluiten op vraag 12. Alle Y-getuigen, en dus Y zelf, doen dat ook. Delen van het tekstmateriaal dat in B1 tussen vraag 12 en 48 staat (en dan vooral vraag 15, maar ook snippers van vraag 13, 14 en 20), vinden we bij de Y-getuigen verhaspeld terug en komt daar vóór het tekstma-

teriaal dat in B1 vraag 1-4 vormt. In Lu vinden we niets van dat materiaal terug, noch op de plek waar het in B1 voorkomt (tussen vraag 11 en 48), noch op de plek waar het in de Y-tak voorkomt (net na de voorrede en voor de eerste vier vragen van B1). Indien we toeval uitsluiten, zijn er drie mogelijkheden waardoor een dergelijke situatie kon ontstaan:

1 Indien we aannemen dat Lu de beste weergave van XY levert, dan moet het materiaal dat B1 deelt met de getuigen uit de Y-tak (en dat we dus niet in Lu terugvinden), gebruikt zijn om twee aparte versies van de tekst te maken. Enerzijds werd het materiaal van vraag 5-10 en 12-47 toegevoegd en de structuur van vraag 1-4 en na vraag 48 behouden. Zo kreeg men dan de structuur van de X-tak en dus die van B1. Een deel van datzelfde nieuwe materiaal, vooral vraag 15 (maar ook delen van vraag 13, 14 en 20) zou dan opnieuw zijn gebruikt om een andere (Y-) redactie van de tekst te vervaardigen.⁵⁷ Ditmaal werd het materiaal verhaspeld met delen van de voorrede en vraag 1-4 uit Lu (en B1).

2 Indien de Y-tak de meest oorspronkelijke vorm weergeeft, dan moet men het begin van de tekst hebben geherstructureerd en delen van het materiaal er hebben uitgelicht, wat tot de Lu-tekst leidde. Daarnaast zou men dan het uitgelichte materiaal als basis gebruikt hebben om meer uitgebreide passages te creëren die dan in de nieuwe (ook voor Lu gebruikte) structuur werden ingevoegd en zo de X-tak hebben gevormd.

3 Indien de X-tak (dus B1) op de meest originele situatie teruggaat, dan werden er enerzijds grote stukken uit geschrapt (een deel van de voorrede, vraag 5-10 en vraag 12-47), wat de Lu-getuige opleverde. Anderzijds moet er in nauwe samenhang daarmee nog een tweede redactie zijn ontstaan, waarbij werd beslist om niet zomaar alles tussen vraag 11 en 48 te schrappen, maar delen ervan door de beginpassages van de nieuwe Lu-tekst te verhaspelen, wat tot de Y-tak leidde.

Misschien veronderstelt deze laatste optie nog wel de minst ingewikkelde manipulering van het tekstmateriaal door de kopiïst of samensteller en is daarmee eventueel de meer waarschijnlijke. In elk geval is het, door de datering van Lu, zeker dat indien het om een van de twee laatste scenario's gaat, we een groot deel van deze eerste 47 vragen voor 1400 moeten plaatsen.

Vraag 48-91

Vervolgens bekijken we de vragen 48-91.⁵⁸ Binnen de Y-tak vormen E en B2 duidelijk een koppel. Schweitzer had dit op basis van zijn collaties ook al opgemerkt. Hij plaatste ze samen onder het Y1-knooppunt. Anderzijds horen Wi en Ha bij

⁵⁷ Door dezelfde kopiïst of iemand die over beide sets aan tekstmateriaal beschikte en eveneens de behoefte voelde ze op elkaar te betrekken.

⁵⁸ Ik beperk me hier tot de getuigen uit de Y-tak. Het weinige materiaal dat de getuigen uit de X-tak (B1 uitgezonderd) overleveren, wordt hieronder nog kort besproken.

elkaar. Ook deze hebben enkele keuzes inzake tekststructuur gemeenschappelijk. Ten eerste delen Wi en Ha een vraag – in beide getuigen tussen vraag 48 en 49 uit B1 opgenomen – die niet in de andere tekstgetuigen voorkomt. Ten tweede is er een overeenkomst met betrekking tot de 56e vraag uit B1. Deze werd bij Wi aan het begin van de tekst (daar vraag 2) behandeld. Waarschijnlijk moet deze ook aan het begin van de tekst gestaan hebben waarop Ha terugging. Dat zou in elk geval verklaren waarom we ze daar niet vinden. Ze zou dan namelijk buiten het bereik aan vragen gevallen zijn die de bewerker voor Ha had uitgekozen om in zijn afschrift op te nemen (vraag 11-59 uit B1).⁵⁹ Aangezien deze aspecten van de tekststructuur door Wi en Ha gedeeld worden, maar niet door B2 en E, noch door Lu, noch door B1 (in al deze getuigen gaat men rechtstreeks van vraag 48 naar 49 over en staat vraag 56 tussen vraag 55 en 57), kan het niet anders dan dat we Schweitzers stemma moeten aanpassen en Wi en Ha samen op een eigen knooppunt (ik noem het hier Y2) terug laten gaan (zie het door mij aangepaste stemma hierna). Zo niet, dan zou het puur toeval geweest zijn dat Wi en Ha tot dezelfde vraag-schikking kwamen.

Wi staat voor heel wat aspecten ook apart ten opzichte van de rest van de Y-tak. Op vraagniveau ontbreken daar vraag 60, 72, 73b, 78 uit B1 en delen van vraag 71 en 73.⁶⁰ Al dit materiaal (met uitzondering van vraag 78) komt – in grote lijnen – wel in E en B2 voor.⁶¹ Aangezien dus zowel de Y1 tak als de B1-getuige uit de X-tak deze stukken hebben, kan het niet anders dan dat dit materiaal gekend was op het niveau van XY. Omgekeerd kan dat ook voor die delen gezegd worden die Wi en B1 delen, maar de andere getuigen uit de Y-tak Ha, B2 en E niet hebben (het gaat hier vooral om vraag 74-91). Samengevat weten we dus zeker dat vraag 48-91 in 1410 (dat is de datering van Wi) moeten hebben bestaan in een volgorde die nagenoeg identiek was aan B1. Bevestiging hiervoor vinden we bij L uit de X-tak, die bewijst dat vraag 65 uit het einde van de veertiende eeuw stamt.

⁵⁹ Met de uitzondering van een vijftiende vraag (vraag 8 uit B1) die achteraan werd toegevoegd.

⁶⁰ Merk op dat stukken van B1-vragen 60-60c en 61 in Wi voorkomen in het antwoord op de vraagstelling van de 59e vraag uit B1.

⁶¹ In Lu en Ha vinden we het niet, maar in geen van beide gevallen ging het om een bewuste weglating. De omissie valt hier te wijten aan het erg fragmentaire karakter van Lu en de slechts partiële opzet van Ha. Voor dit weggelaten materiaal valt het dus niet uit te maken of het in Wi zelf of al op het niveau van Y2 werd weggelaten.

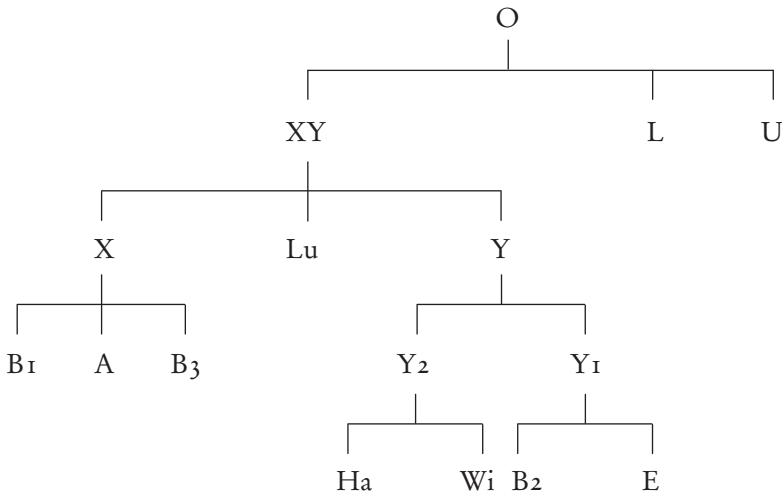

Aangepast stemma, inclusief de nog niet door Schweitzer gekende getuige U.

Vraag 92-141

Ten slotte zijn er nog de laatste vijftig vragen. Voor deze is er maar weinig vergelijkingsmateriaal ter beschikking. Het zijn uitsluitend de getuigen uit de X-tak die hier delen van overleveren. Bovendien gebeurt dat steeds fragmentarisch. Ik geef hieronder een overzicht van de vragen uit B₁ waarvan we ook stukken elders terugvinden. Wat vaststaat is, dat enkele vragen minstens uit het midden van de vijftiende eeuw stammen (zie de datering van U en B₃) en toen al reeds samen met vragen uit het eerste deel van de *Dialoog* (tot vraag 91) voorkwamen. Ze hoorden met andere woorden al tot een groter tekstgeheel. Bovendien stonden minstens delen van dit laatste stuk toen al op naam van (een) Eckhart. Deze wordt namelijk in B₃, L en U genoemd.

Ook de fragmentarische overlevering uit de X-tak suggereert dat grote stukken van het materiaal uit het tweede deel van de tekst ten laatste tegen het midden van de vijftiende eeuw deel uitmaakten van een groter geheel. Meer nog: er zijn geen argumenten waarom de passages uit het tweede deel van de *Dialoog*, niet – net als de rest van de tekst – in de veertiende eeuw geplaatst kunnen worden.

Tabel 2 Een schematisch overzicht van welke vragen uit B1 sporen in de verschillende tekstgetuigen van de X-tak terug te vinden zijn. De vraagnummers onder de verschillende sigla geeft de positie van die vraag binnen die tekstgetuige weer.

X-Tak*				
B1 (1543)	A (ca. 1500)	B3 (15e eeuw)	L (1380-1400)	U (1450)
Vraag 11	Vraag 1			
Vraag 28		Vraag 2		
Vraag 35		Vraag 7		
Vraag 45		Vraag 8		
Vraag 62				Excerpt 3
Vraag 65			Vraag 1	
Vraag 68		Vraag 4		
Vraag 69		Vraag 5		
Vraag 70		Vraag 6		
Vraag 71				Excerpt 3**
Vraag 100	Vraag 3			
Vraag 110				Excerpt 2
Vraag 112b		Vraag 3		
Vraag 112c				Excerpt 4
Vraag 114				Excerpt 1
Vraag 115				Excerpt 1
Vraag 124	Vraag 2			
Vraag 127		Vraag 1		

* De passages uit de *Dialoog* zijn op volgende plaatsen te vinden: A: f. 99r-129r, f. 108v-111r en f. 194r-194v; B3: f. 175rb-176va en f. 187va-191vb; L: f. 29v-30r; U: f. 84v-85v, f. 114v-115v, f. 123r-124r en f. 278-280v.

** Uit B1 vinden we enkel regel 1-7 en 16-20 terug.

4 Een nieuwe rolverdeling op basis van de versies

Nu we een beter zicht hebben op de positie van de verschillende getuigen, kunnen we ze gebruiken om de rolverdeling uit B1 te toetsen. Aandacht voor de rolverdeling die in de getuigen werd gebruikt, lijkt nuttig te zijn om de onduidelijke situatie rond vraag 74 helder te krijgen. Hierboven werd reeds de overweging gemaakt dat de derde (en laatste) paragraaf van die vraag niet – zoals Schweitzer deed – als een langgerekte tussenkomst van de leek beschouwd diende te worden, maar als een nieuwe vraag-antwoordsituatie tussen leek en Eckhart. Zo zal deze interpretatie op basis van tekstinterne argumenten nu ook worden gesteund door de overlevering in het Wiesbadense handschrift. Deze biedt ons, na het basishandschrift, de langste, maar ook sterkst omgewerkte, versie van de tekst.⁶² Buiten een herschikking van de vragen springt ook de ‘decorverandering’ onmiddellijk in het oog. Van de twee protagonisten is geen spoor meer te bekennen en de dialoog wordt nu een innerlijk tweegesprek tussen een mens en het hogere ‘deel’ van diens ziel: ‘Dit sijn questien van eenen goeden simplen mensche, daer die opperste coninc ziere zielen op antwoert.’ Door afwisselend gebruik van zinsnedes als ‘Ic vraghe’ en ‘Ic zegge’, voor de lagere ik-persoon die de vragen stelt en de hogere ik-persoon die antwoordt, wordt er in tegenstelling tot het basishandschrift wel een duidelijk onderscheid gemaakt tussen vraag en antwoord.

Vraag 74 uit B1 vinden we in het Wiesbadense handschrift als 29^e vraag terug. Om het overzicht te behouden splits ik de vraag op in delen. Deel A voor de eigenlijke korte vraagstelling door de leek (r. 1 in Schweitzers editie), deel B voor Eckharts antwoord (r. 2-4 in Schweitzers editie) en deel C voor de monoloog waarmee Schweitzer de leek de vraag laat afsluiten (r. 5-28). Deel A loopt ongeveer parallel met de vraagstelling uit het Wiesbadense handschrift, maar wordt daar door een lagere ik-persoon gesteld (p. 528, r. 375-377 in Kienhorst en Schepers’ editie).⁶³ Voor deel B vinden we in Wi eveneens een overeenkomstige passage (p. 528, r. 378-380), maar die maakt daar deel uit van een langer antwoord van een hogere ik-persoon. Na het einde van deel B en dus vanaf deel C ontstaat er een verschil tussen beide versies.

Schweitzer geeft in zijn editie aan dat vanaf regel 5 de leek opnieuw het woord neemt. De aanspreking ‘Meester’ aan het begin van de 5^e regel lijkt dit inderdaad te bevestigen. Minder duidelijk is echter tot waar de leek aan het woord blijft, zeker omdat deze geen echt duidelijke vraag stelt, maar eerder een mededeling doet. Schweitzer nam de beslissing om de tussenkomst van de leek 24 regels lang (voor het hele C gedeelte) te laten doorlopen tot wanneer opnieuw een duidelijke

⁶² Kienhorst en Schepers (ed.) 2009, p. 518-532.

⁶³ Ook hieronder verwijs ik, wanneer ik pagina- en regelnummers opgeef voor de Wi-versie, steeds naar de editie van Kienhorst en Schepers.

door de leek gestelde vraag (bij Schweitzer vraag 75) kon worden onderscheiden.⁶⁴

Maar heeft hij hiermee de juiste rolverdeling blootgelegd? Het Wiesbadense handschrift spreekt Schweitzers interpretatie tegen. Het stuk van deel C dat we ook in Wi terugvinden (p. 528-529, r. 380-410) heeft daar een andere functie en maakt er duidelijk deel uit van de spreekbeurt van de hogere ik-persoon, of met andere woorden het personage dat daar de antwoorden geeft. Het is dus geen onderdeel van een nieuwe spreekbeurt (of vraag) van de leek maar vormt samen met deel B in het Wiesbadense handschrift het antwoord op de oorspronkelijke vraag (deel A). Maar welke van beide indelingen is de juiste, of beter gezegd, de oorspronkelijk bedoelde?

Een nauwkeurige vergelijking van de twee parallelle overleveringen van dit C-gedeelte zal ons een mogelijke oplossing bieden. Ter verduidelijking geef ik een schematisch overzicht, waarin ik de situatie in B1 en Wi naast elkaar plaats. Daarbij geef ik voor B1 tegelijk de nieuw voorgestelde rolverdeling aan, waarvan de logica hieronder zal worden uitgelegd.

Nieuw voorgestelde vraagindeling voor B1

Vraag 74

[Deel A - r. 1; leek:] Meester, men spreect dicke vanden dorper. Welc haer es een recht dorper?

[Deel B - r. 2-4; Eckhart:] Dat es een dorper, die hem sijnre sonden niet en scaemt ende sijn quade ongherechtighe leven. Dat sijn al dorpers, sijn si coninghe oft graven oft ridders oft papen.

[*vraag 74b*]^b

[Deel C1 - r. 5-9; leek:] Meester, alsoe en segghen die blinde hoverdeghe niet! *Die heeten den huijsman dorper ende den ambachsman die den arbeyt voer hen doen, ende selve volghen sy haer ghenuchte, ende sy leven naden vleesch* alsoe als die beesten doen; ende sy sijn ghelijc den beesten bet met haren quaden leven dan die gherechteghe menschen. *Siet, dese willen ende wanen edel te sijn!*^c

Vraagindeling in Wiesbaden

Vraag 29^a

Ic vraghe waer omme dat men den eenen dorper heet ende den ander edel [...].

Ic antwoorde ende zegge dat dat een dorper es, die in dorpeliken sonden levet ende in quaden zeden, ende hem des niet en scaemt ende onwetende es ende hem zelve oeffent in ongherechten levene, sijn si coninghe ofte graven.

64 Deze nieuwe vraag is duidelijk te onderscheiden door de inversievorm waarin zij gesteld werd en de traditionele aanspreking 'Meester' waarmee de leek zijn vragen gewoonlijk opent.

[Deel C2 - r. 9-28; bij Schweitzer de leek, hier Eckhart:]

Neen! Siet, alle die ghene die sijn edel, die heilichlijc leven ende haren evenkersten goet exempel gheven, ende die hen selven oefenen in alle doechden ende in goeden werken.

Die ghene die sijn alle edel, die heilichlijken leven ende redeliken, ende dan rechtvaerdich sijn in al haren werken haren evenkersten goede exemplen te gheven ende hem zelve te oeffenen in doechdeliken werken.

Die hovaerdighe heeten den huusman dorper, die den arbeit voer hem doet, ende si selve volghen al haer ghenoechte ende na des vleisch begheerte, ende sij willen dan edel sijn.

Die sijn al edel, al houden sy haer ploech ende al spinnen sy haer rocke.

Ay, onwetende hoverdighe menschen, waer om verheft ghi u alsoe seer van uwer gheboorten ende van uwer edelheit?

Aey, onwetende, hovaerdighe menschen, wes verheft ghi u zoe zeere van dier gheboorten

[...] Alle der menschen leven dat en es niet dan een ongheduerich loop vander gheborten totter doot. Salich sijn sy die wiselijc lopen desen corten tijt, die selen ewelijc gode ghebruken!

[...] Allen menschen en sijn maer een ongheduerich loop vander gheboorten toter doot. Salich sijn si die wiseliken lopen desen corten tijt, want met gode zullen si ewelijc sijn verblijt.

Vraag 75

[r. 1-4; leek:] Meester, waer af comet dat die menschelike natuer alsoe nederheldich es tot desen vergancliken saken, ende wi wel bekinnen dat wi ongheduerich sijn ende wi dese werelt onlanghe moghen ghebruken, ende wi totten eweliken goede sijn ghemaect?^d

Vraag 30

Ic vraghe: waer af comtet dattie menschelic natuere soe nederheldende es tot desen verganckeliken dinghen, ende wi wel kennen dat wi onghedurich sijn?^e

- a Aangezien het in het Wiesbadense handschrift om een *soliloquium* gaat, wordt in dit overzicht niet expliciet aangegeven wie – de leek of Eckhart – bij de verschillende spreekbeurten aan het woord is. Over het *soliloquium* of de ‘selbst-betrachtende dialoge’ als genre, zie: De Hartmann 2007, p. 163.
- b Vraagnummers die niet door Schweitzer in zijn editie worden gebruikt, maar door mij ter structurering van de tekst worden toegevoegd, worden tussen vierkante haakjes geplaatst.
- c De cursief gedrukte passages geven aan welke delen van de tekst zowel in W1 als in B1 voorkomen, maar daar op verschillende plaatsen werden opgenomen.
- d Schweitzer (ed.) 1997, p. 64.
- e Zie voor een uitgave van de tekst: Kienhorst en Schepers (ed.) 2009, p. 528-529.

Het valt op dat de passage in beide handschriften niet overal parallel loopt. De eerste vijf regels (r. 5-9 van vraag 74) van deel C, werden in Wi aanvankelijk overgeslagen en vinden we pas verderop terug in aangepaste vorm (p. 528, r. 384-386 en 191-192 in Kienhorst en Schepers' editie). Deze beginregels van deel C duid ik hierboven aan met deel C₁, de rest van deze passage uit B₁ (r. 10-28) noem ik dan deel C₂.

Buiten een andere ordening zijn er ook enkele woorden en zinsdelen uit deel C₁ die we wel in B₁ maar niet in Wi terugvinden. Zo ontbreekt in Wi de uitroep waarmee de leek in B₁ zijn spreekbeurt opende: 'Meester, alsoe en segghen die blinde hoverdeghe niet!' Ook de 'Siet' en 'Neen! Siet' uitroepen in regel 9 en 10 van Schweitzers editie, vinden we niet terug. Het lijken vooral elementen te zijn die de eigenlijke vraagstelling diende vorm te geven, of – in het geval van de 'Neen! Siet' – lijken te wijzen op een mogelijke sprekerswissel. Zou het kunnen dat de vraagstelling waarmee de leek het woord neemt na deel B eigenlijk samenvalt met – en dus ook beperkt moet worden tot – dit C₁ gedeelte? En dat vanaf deel C₂ opnieuw Eckhart het woord neemt?

Een dergelijke interpretatie biedt eerst en vooral de mogelijkheid de weinige indicaties die beide handschriftelijke overleveringen ons bieden inzake het vastleggen van de rolverdeling, met elkaar te combineren. Zo vormt de 'Meester'-aanspreking in B₁ inderdaad het begin van een nieuwe vraag van de leek, en kunnen we het C₂ gedeelte van de vraag beschouwen als een antwoord, precies zoals dit expliciet in het Wiesbadense handschrift aangegeven werd. Op die manier ontstaat er in plaats van een monoloog door de leek, een geheel nieuwe vraag die Schweizer blijkbaar niet opgemerkt had, inclusief vraagstelling door de leek (deel C₁) en antwoord door Eckhart (deel C₂). Aangezien deze extra vraag zich dan, volgens Schweitzers nummering, tussen vraag 74 en 75 bevindt, zullen wij ze aanduiden met vraag 74b. Onmiddellijk wordt nu ook duidelijk waarom het juist de regels 5-9 waren die in het Wiesbadense handschrift op een andere plaats terug te vinden zijn en precies die woorden en formuleringen ontbreken die de vraagstelling en de overgang naar het nieuwe antwoord van Eckhart lijken te markeren. Waarschijnlijk werden er bij een van de herwerkingen van de *Dialoog* twee vragen samengevoegd. Daarbij werd de vraagstelling uit 74b (deel C₁) zodanig omgewerkt, dat ze deel ging uitmaken van Eckharts aanvankelijke antwoord. Dit nieuwe antwoordgedeelte werd onmiddellijk aan het antwoord van de vorige vraag (deel B) geplakt. Een aanpassing in omgekeerde richting is ook mogelijk, maar misschien minder logisch.⁶⁵ Daarbij zou dan de éne Wiesbadense vraag ontdubbeld zijn door toevoeging van een vraagstelling in B₁. In welke richting de aanpassing tussen beide versies ook plaatsvond, het opsplitsen of samenvoegen van vragen was niet erg uitzonderlijk binnen de traditie van de *Dialoog*. Zo vormen bijvoorbeeld

65 Verderop in dit hoofdstuk, onder de titel 'De *Dialoog* en haar inhoudelijke receptie', wordt nog beter duidelijk waarom de Wiesbadense versie – op inhoudelijke gronden – eerder een bewerking is van de B₁-versie dan omgekeerd.

vraag 14 en 15 uit B1 samen het grootste deel van de eerste vraag uit het Wiesbadense handschrift. Voor een overzicht van de oude en nieuwe rolverdeling van vraag 74 verwijs ik naar het schema hierboven.

Voor vraag 73 doet zich een situatie voor die grote gelijkenis vertoont met de problematiek rond vraag 74.⁶⁶ Na de vraagstelling van de leek (r. 1-3) en het daarop volgende antwoord van Eckhart (r. 4-6) sluit Schweitzer de vraag af met een langgerekte monoloog op naam van de leek (r. 7-42).

Nochtans suggereert handschrift W1, juist als bij vraag 74, iets anders. Twee korte delen uit deze passage, in Schweitzers uitgave respectievelijk regel 25-29 (=W1 p. 528, r. 363-369) en regel 39-41 (=W1 p. 528, r. 370-372), vinden we in de Wiesbadense codex in de 28e vraag terug. Daar maken ze geen deel uit van de spreekbeurt van de vraagsteller, maar worden ze tot het antwoordgedeelte van de vraag gerekend.⁶⁷ Omdat het Wiesbadense handschrift voor deze vraag niet volledig parallel loopt met B1, vertelt deze versie ons evenmin met zekerheid waar in B1 de vraagstelling van de leek eindigt en het antwoord van Eckhart begint. Wel steunt het de hypothese dat ergens in de lange paragraaf die Schweitzer als monoloog door de leek bestempeld heeft, Eckhart het woord overneemt. Op basis van het Wiesbadense handschrift lijkt dit in elk geval vanaf regel 25 erg waarschijnlijk. De mogelijkheid bestaan natuurlijk dat Eckhart al vroeger het woord nam. In het onderstaande overzicht geef ik dan ook enerzijds aan vanaf waar de nieuwe indeling gesteund wordt door de parallele overlevering en het dus waarschijnlijk is dat Eckhart het woord voert, maar anderzijds ook vanaf waar de spreekbeurt-overgang reeds mogelijk lijkt, maar niet verifiëerbaar is aan de hand van parallelplaatsen.

Nieuw voorgestelde vraagindeling voor B1

Vraag 73

[r. 1-3; leek:] Meester, waer om soe es die paepscap ende die abijt soe seer vervolghende ende versmadende die goet willeghe leeken, die hem selven hebben versmaet ende gheworpen onder ander menschen voeten?

[r. 4-6; Eckhart:] Sy connen die scriftuere ende si draghen abijt ende sy ghevoelen cleyn god in haerre sielen. Al daer om soe en willen sy niet gheloeven, dat leeken moeghen werden ghetroest, om dat sy vander letter niet gheleert en sijn.

[Vraag 73b]

[r. 7-8; leek:] Meester, daer es tweerhande leringhe: die een die es vander heilegher scriftuere, ende die andere es vander wijsheit des heyleghen gheests.

⁶⁶ Schweitzer (ed.) 1997, p. 62-63.

⁶⁷ Vgl. Kienhorst en Schepers (ed.) 2009, vraag 28, p. 527-528 met Schweitzer (ed.) 1997, p. 63, r. 25-41.

[r. 8-25; bij Schweitzer de leek, hier mogelijk Eckhart:] Alle die scieftuere die es ghenomen uutten sinne ende utter wijsheit gods. Die sin die es boven der lettere. Ende die lettere die es ghenomen uutten sinne. [...].

[r. 25-42; bij Schweitzer de leek, waarschijnlijk Eckhart:] Die saleghe wijse mensche die doet sijne sielen oerbaer in dat hi hoert ende siet. Want dat neemt hi op tot sijne leeringhe, dat es hem een oersake god te loven ende te minnen. Ic rade alle goetwilleghen leeken dat si swighen ende vlien ende luttel spreken van gode ende van hemelschen saken, alsoe verre als si hen selven moghen bedwinghen. [...] Nemmermeer en moet werden cont ghenen dorper wat die saleghe siele van gode ghevoelt ende verstaet!⁶⁸

Omwille van de volledigheid werpen we ook een blik op de B2 en E versie, die eveneens de 73e vraag overleveren, althans gedeeltelijk. In beide versies loopt de vraag tot ‘ende die hebben die soeticheit vanden smaec’ (r. 12-13 in Schweitzers editie). Ze wordt dus afgebroken midden in het deel dat Schweitzer als de afsluitende monoloog bestempelde. Met deze bruuske afbreking wordt overigens ook de *Dialoog* als traktaat zelf beëindigd. Dat er geen enkele moeite werd gedaan om het einde van de tekst te markeren, suggereert een niet-voorzien beëindiging, bijvoorbeeld door folioverlies of een ongepland afbreken van het kopieerwerk. Jammer genoeg zijn beide getuigen, juist als B1, onduidelijk in het aangeven van de spreekbeurten en geven ze geen uitsluitsel over de precieze rolverdeling van de derde paragraaf. Evenmin echter spreken ze de hierboven voorgestelde aanpassing van de rolverdeling tegen, die wel gesteund wordt door het Wiesbadense handschrift.

5 Compositie-elementen ter ondersteuning

Het zijn echter niet alleen de verschillen in rolverdeling tussen de versies die suggereren dat een herbeschouwing van Schweitzers tekstindeling aan de orde is. Ook in de tekstcompositie van het basishandschrift B1 zelf vinden we argumenten voor een dergelijke aanpassing. Bij het indelen van de spreekbeurten maakte Schweitzer – vooral bij onduidelijke situaties – soms een keuze die sterk afweek van het normale in de tekst aangehouden vraag- en antwoordpatroon. Hoe consistenter een bepaald patroon aanwezig is, hoe waarschijnlijker het is dat een afwijking daarvan te wijten valt aan een foutief ingeschatte rolverdeling. Om Schweitzers beslissingen met betrekking tot specifieke passages te kunnen taxeren, bekijken we eerst de tekstcompositie in haar algemeenheid, en dan vooral de strategie die de auteur hanteerde om een samenhang tussen de verschillende elkaar opvolgende vragen te creëren.

Wat onmiddellijk opvalt is dat de auteur van de *Dialoog* in de hele tekst geneigd is om op het einde van een antwoord van Eckhart, met enkele woorden of

68 Schweitzer (ed.) 1997, p. 62-63.

een korte zin, een thematische overgang te creëren naar de nieuwe vraag die door de leek gesteld wordt. Vaak werd het centrale onderwerp van een nieuwe vraag al in de laatste regels van het antwoordgedeelte uit de vorige vraag aangehaald. Op die manier werden vragen als het ware aan elkaar gebreid en lijkt het thema van de nieuwe vraagstelling van de leek voort te vloeien uit Eckharts antwoord op de vorige vraagstelling. Vaak echter bleef een dergelijke themaverschuiving onnatuurlijk aanvoelen. De inhoudelijke ‘breuk’ die zich normaal zou voordoen tussen twee vragen, kwam daarbij soms binnen Eckharts antwoordgedeelte te liggen. Een voorbeeld om het aanschouwelijk te maken:

Vraag 4

[r. 1-2; leek:] Meester, hoe sal die jonghe mensche leven als hy van god eenen goeden wille heeft ontfaen?

[r. 3-8; Eckhart:] Hi sal oetmoedelijc leven nader leeringhe der heilegher scriftueren. Ende hi sal hem oefenen in allen heileghen gheesteliken leven. [...] Sonder mate soe en mach gheen doecht den mensche salich maken dan alleen die godlike minne, die en can houden gheen mate. Die frenesie sy en es hoers selves niet.

Vraag 5

[r. 1-2; leek:] Meester, die in frenesie sijn, die waert vertoent veel visioen. Weder soe comen die vanden quaden gheest oft vanden goeden?⁶⁹

Bij Vraag 4 wil de leek weten hoe jonge mensen zouden moeten leven indien ze van God een ‘goeden wille’ ontvangen hebben. Eckhart geeft een antwoord door een aantal deugdelijke houdingen op te sommen, om dan te besluiten dat zonder mate geen enkele deugd een mens zalig kan maken behalve de ‘godlike minne’, die geen mate kent. Een gepast einde van Eckharts antwoord zou men denken. Toch volgt er nog: ‘Die frenesie, sy en es hoers selves niet.’ Hoewel ‘frenesie’ hier lijkt te verwijzen naar de mateloosheid die voor de minne kenmerkend is, is het opmerkelijk dat het begrip hier opduikt. In het Middelnederlands moet ‘frenesie’ zelden in deze betekenis gebruikt geweest zijn en verwijst het bijna altijd naar een toestand van waanzin.⁷⁰ Pas wanneer we de volgende vraag in ogenschouw nemen, waarbij de leek zich afvraagt of de visioenen van diegenen ‘die in frenesie sijn’ hun oorsprong vinden in een kwade geest dan wel een goede, wordt de functie van het begrip duidelijk. Het diende klaarblijkelijk om een inhoudelijke overgang te smeden naar vraag 5. De poging om een natuurlijke overgang tussen twee vragen (en eigenlijk opeenvolgende thema’s) te creëren is vaak duidelijk zichtbaar en waarschijnlijk minder subtiel en vloeiend dan de auteur bedoelde. Dergelijke passages tonen dat de samenhang tussen verschillende vragen eerder het resultaat was van een geboetseerde compositie, dan van een associatieve manier van schrijven, waar-

69 Schweitzer (ed.) 1997, p. 19.

70 Het *MNW* kent ‘frenesie’ enkel als ‘waanzin, krankzinnigheid of zinsverbijstering’. Zie ook over dit begrip: Parsons en Jongenelen 2009, p. 436.

bij de auteur in een nieuwe vraag zou voortborduren op een onderwerp dat hij in een vorige vraag had aangesneden.

Nu kan deze gewoonte om het onderwerp van de volgende vraagstelling reeds aan te kaarten op het einde van het voorgaande Eckhart-antwoord ook van betekenis zijn bij de vaststelling van de rolverdeling. Men kan ervan uitgaan dat de geschetste compositietechniek pas voorkomt wanneer ze ook werkelijk een functie had, wanneer met andere woorden een overgang tussen een antwoord van Eckhart en een volgende vraagstelling door de leek plaatsvindt.

Terugkerend naar vraag 73 en 74 zien we dat er zich op het einde van vraag 73 een gelijkaardige situatie voordoet. We argumenteerden reeds op basis van een vergelijking met de Wiesbadense versie, dat het laatste stuk van vraag 73 niet als een monoloog door de leek diende beschouwd te worden, maar als een hele nieuwe vraag, die we eerder al aanduidden met 73b. In de laatste zin ervan wordt er gesteld dat een ‘dorper’ nooit iets van God zal verstaan zoals een zalige ziel dat wel doet.⁷¹ De zin kan als een soort samenvattende conclusie beschouwd worden van wat daarvoor in de vraag aan bod kwam.

Maar waarom de auteur nu juist voor de term ‘dorper’ koos – de term wordt niet eerder in de vraag gebruikt – wordt vooral duidelijk wanneer men het onderwerp van vraag 74 kent. Daar wordt net dieper ingegaan op wat een ‘dorper’ nu eigenlijk is. Of de auteur op het einde van 73b koos voor de term ‘dorper’ omdat hij het in zijn volgende vraag per se over een dergelijk begrip wilde hebben, of dat hij het begrip in een volgende vraag verder wilde verduidelijken omdat hij er zijn vorige vraag mee geëindigd was, valt niet uit te maken. Wel kan men stellen dat, afgaand op het gebruik van dit soort compositie in de tekst, waarschijnlijk ook hier sprake is van een vormgegeven spreekbeurtovergang tussen Eckharts antwoord en de volgende vraagstelling van de leek. Feit is in elk geval dat die nieuwe vraagstelling ‘Welc haer es een recht dorper?’, vooral zinvol is wanneer het Eckhart was die in zijn antwoord op de vorige vraag de term had laten vallen en dus tot juist daarvoor aan het woord was.

Ook voor vraag 28 lijkt Schweitzers rolverdeling voor aanpassing vatbaar. De problematiek is erg gelijklopend met die uit vraag 73 en 74. De vraag wordt door Schweitzer eveneens in drie paragrafen verdeeld, waarbij na de initiële vraagstelling van de leek (r. 1-3) en het daarop volgende antwoord van de meester (r. 4-23), de leek bij de derde paragraaf opnieuw het woord neemt met een monoloog die doorloopt tot het einde van de vraag (r. 24-43). Ook hier lijkt deze indeling voor aanpassing vatbaar. Spijtig genoeg beschikken we ditmaal niet over parallelplaatsten die ons kunnen helpen bij het opstellen van een nieuwe rolverdeling. Maar indien we rekening houden met de hierboven besproken compositietechniek, is het

71 Schweitzer (ed.) 1997, p. 63, r. 41.

waarschijnlijk dat de afsluitende paragraaf niet volledig voor rekening van de leek is en Eckhart ook in dit geval ergens het woord neemt.

Wanneer de leek zich in vraag 29 afvraagt of de zalige minnende ziel mag rusten nadat zij God gesmaakt heeft, is dit een reactie op hetgeen er helemaal op het einde van vraag 28 vermeld werd, namelijk dat men niet zal rusten na deelachtig geweest te zijn aan het waarachtige minnen van God. De verduidelijking waar de leek dus om vraagt is eerder logisch te noemen wanneer niet hij maar Eckhart op het einde van vraag 28 aan het woord was. Op die manier moet de afsluitende monoloog door de leek waarschijnlijk worden opgedeeld in een tussenkomst door de leek en een antwoord of reactie door Eckhart, die respectievelijk de regel 24-25 en 25-43 beslaan. De nieuwe vraag die zo ontstaat en zich volgens Schweitzers nummering tussen vraag 28 en 29 bevindt, duiden we aan als vraag 28b.

Natuurlijk is het belangrijk ons voor te veel voortvarendheid te behoeden. Het is bijvoorbeeld niet zeker dat de *Dialog* steeds logisch werd opgebouwd en dat de hier beschreven compositietechniek altijd even consequent werd toegepast. Maar hoort dergelijk gepassioneerd en plastisch taalgebruik in vraag 28 inderdaad bij Eckhart, of moet het eerder aan de leek worden toegeschreven? Door middel van een systematische taalanalyse zou men kunnen nagaan of bepaalde termen of frasen karakteristiek zijn voor Eckhart dan wel voor de leek; hoewel het nog maar de vraag is of er daarmee echt eenduidige resultaten kunnen worden verwacht. Een beperkte steekproef voor vraag 28 spreekt een tekstoverdracht van leek naar Eckhart in elk geval niet tegen. Het opmerkelijke en nogal weinig subtiele begrip 'ydeote' (r. 50 en 57) bijvoorbeeld, dat men misschien eerder in de mond van de leek zou leggen, wordt in vraag 138 (r. 16) ook door Eckhart gebruikt. Ook het relativeren van de liefde voor en verering van Maria (r. 83-43) wordt door Eckhart onder andere in vraag 15 (r. 26-29) en 126 (r. 30-40) behandeld.

Hoewel men dus niet met absolute zekerheid kan stellen dat de nieuw voorgestelde indeling van vraag 28 de absoluut juiste is (een zekere ruggensteun door een of meer getuigen had hier meer zekerheid kunnen bieden) wil ik ze toch als een mogelijke indeling naar voren schuiven. Deze nieuwe rolverdeling sluit bovendien, zoals we hieronder nog zullen zien, beter aan bij het gebruikelijke vraag- en antwoordpatroon in dit deel van de tekst.

Nieuw voorgestelde vraagindeling voor B1

Vraag 28

[r. 1-3; leek:] Meester, als die goede mensche ghevanghen es met herten inden creatueren, hoe sal hi hem selven daer in verwinnen als hi ymmer met al sijnre herten god wil minnen?

[r. 4-23; Eckhart:] Die lief hebben wil, hi selre lief om gheven; entie in gode leven wil, die sal om gode sterven van al, dat hem van gode trecken mach. Hi sal doen, als Abraham dede met Ysaac, sinen lieven sone [...]. Achter dien soe es die saleghe siele alsoe een met gode gheworden, dat si alle die van eertriken vander minnen gods niet en souden den moghen trecken. Hi heefter om ghestorven al levende soe menighen doot.

[Vraag 28b]

[r. 24-25; leek:] Meester, die wech es alte swaer, die en pleghen veel luden niet geerne te wandelen!

[r. 25-63; bij Schweitzer de leek, hier mogelijk Eckhart:] Bi rechter natueren soe en sterven gheen creatueren geerne, si en hebben liever te leven ende soeken haer ghenochte op eertrike dan om die minne te sterven. [...] Siet, die te voren waren ydeote ende puer leeken ende onverlicht van hemelscher wijsheit ende van godliker bekinnesse, die worden doe alsoe verlicht vander wijsheit des heileghen gheests, dat sy bekenden al daer haer salicheit aen lach. Echter dien so waren si die alre wijste van eertrike ende van godliker bekennisse ende van hemelscher wijsheit. Doe worden si bernende inder warachtegher minnen gods. Afer dien soe en rusten sy niet, sy enprecten [preekten] dat heileghe kersten ghelove al uut tot haerre doot.

Vraag 29

[r. 1-2; leek:] Meester, mach die saleghe minnende siele yet rusten achter dien, dat sy heeft ghesmaect, wat god es?⁷²

6 Inhoudelijke argumenten

Voor de 25^e vraag ligt de situatie iets ingewikkelder. Schweitzer bundelt eigenlijk een complex aan vraagstellingen en antwoorden, waarbij hij er slechts deels in slaagt de spreekbeurten ook op een juiste manier te ontwarren. De vraag wordt in zijn editie in acht spreekbeurten verdeeld, die telkens tussen aanhalingstekens worden geplaatst. Schweitzer heeft ook de gewoonte ze met een witregel van elkaar te scheiden; enkel tussen deel vier en vijf gebeurt dat niet. In een poging dit kluwen overzichtelijk te maken, zal ik proberen vraag 25 op te delen in enkele subvragen. Een subvraag groepeert daarbij telkens één tussenkomst van de leek, samen met het daarop volgende antwoord van Eckhart. Vraag 25 zelf bestaat zo nog uit de eerste twee door Schweitzer aangegeven spreekbeurten, die respectievelijk vraag en antwoord vormen en van regel 1-4 en 5-12 lopen. De derde spreekbeurt, die we subvraag 25b noemen, bespreken we hieronder. De vierde en vijfde spreekbeurt, opnieuw een door de leek gestelde vraag gevolgd door een antwoord van Eckhart (respectievelijk r. 18-19 en r. 20-24), zullen we subvraag 25c noemen. De zesde en zevende spreekbeurt (respectievelijk r. 25-28 en r. 29-33) vormen dan op een gelijkaardige manier 25d. Bij deze laatste subvraag komen we echter een kleine onduidelijkheid tegen. Schweitzer laat Eckhart het woord nemen midden in een redenering die inhoudelijk nochtans één geheel lijkt te vormen. In de aangepaste rolverdeling van vraag 25 zal ik dan ook voorstellen om Eckhart bij subvraag 25d anderhalve regel eerder te laten antwoorden dan Schweitzer doet, dus vanaf het midden van regel 28.

72 Schweitzer (ed.) 1997, p. 31-32.

De grootste problemen echter doen zich voor in de derde en de achtste spreekbeurt die Schweitzer onderscheidt (respectievelijk r. 13-17 en r. 34-54 of vraag 25b en 25e). Doordat ze met de aanspreking 'Meester' beginnen en het niet onmiddellijk duidelijk is waar Eckhart het woord neemt, beschouwt Schweitzer ze allebei als een lange tussenkomst door de leek, die slechts beëindigd wordt door de volgende 'Meester'-aanspreking waarmee de leek een nieuwe spreekbeurt begint. De opeenvolgende monologen op naam van de leek, zouden zo het patroon van korte elkaar afwisselende vragen en antwoorden doorbreken. Er kunnen dan ook enkele vraagtekens bij Schweitzers indeling geplaatst worden.

Vanuit inhoudelijk perspectief lijkt het zinvol om de derde spreekbeurt niet helemaal als een monoloog door de leek te beschouwen maar ten minste de laatste zin ervan als een reactie van Eckhart te bestempelen. De subvraag die zo ontstaat zal ik zoals gezegd aanduiden met 25b. Om duidelijk te maken op welke manier de inhoud als hulpmiddel kan dienen om tot een juiste rolverdeling te komen, zullen we de inhoudelijke discussie tussen beide protagonisten doornemen.

De leek opent vraag 25 met een optimistisch aandoende vraagstelling: indien een mens enkel goed wil doen, God wil loven en minnen en geen kwaad begeert te doen, waartegen zondigt hij dan? Uit de toon en formulering van de vraag blijkt diens retorische aard. Het is duidelijk dat de leek een groot belang hecht aan een gerichtheid op het willen doen van 'het goede'. Indien dit het geval is, lijkt voor hem het zondigen veraf, misschien wel onmogelijk. Schrijven we hiermee de leek al te vergaande ideeën toe? Dat Eckhart de woorden van de leek op een gelijkaardige manier interpreteerde, bewijst diens waarschuwendere repliek: 'Sonder sonde soe en mach gheen mensche wesen!' En voor alle zekerheid, zo luidt het einde van zijn antwoord, moet men blijven vasthouden aan de heilige vrees.

De discussie was geopend en de leek zou – in wat Schweitzer als een derde spreekbeurt bestempelde – reageren door te stellen dat een 'rechte minnaer' geen zekerheid nodig heeft. Want, zo gaat zijn redenering verder, de zalige ziel begeert geen ander loon dan God – die men mint – te smaken. Ten slotte echter wordt deze spreekbeurt – de leek is in Schweitzers editie nog steeds aan het woord – afgesloten met de opmerking die vooral de relativiteit van het minnen van God beklemtoont. Zo gebeurt het wel eens, aldus de leek, dat men van 'hogher minnen [voor God] wert beroeft ende van gheestelike oefeninghe ende van godliker kennisse'. Begint de leek hier aan zijn eigen optimisme te twijfelen en nuanceert hij zichzelf? Door het ontbreken van het voegwoord 'maar' lijkt deze laatste zin meer als een waarschuwing door Eckhart te moeten worden beschouwd. Deze veronderstelling wordt bevestigd doordat de leek de volgende subvraag (25c) onmiddellijk opent met een poging deze kritiek te weerleggen. De leek geeft aanvankelijk wel toe dat wat hij kent en weet, inderdaad niet kan beschouwen als iets dat 'van hem is', maar wil vervolgens toch zijn eigen positie verdedigen. Waar hij van geniet, kan genieten en eeuwig zal genieten – zijnde God – 'dat es mijn, ende dat my alle die van hemelrijc ende van eertrijc niet en moghen benemen'. Een dergelijke

heftige reactie lijkt hier vooral op zijn plaats indien de leek feitelijk reageert op kritiek die van Eckhart afkomstig was. Anders zou hij niet enkel de eigen stelling verder uitwerken maar ook zichzelf tegenspreken. Ik geef voor het eerste deel van vraag 25 de aangepaste indeling die ik voorstel schematisch weer:

Nieuw voorgestelde vraagindeling voor B1

Vraag 25

[r. 1-4; leek:] Meester, als die mensche sijn leven alsoe hevet gheset ende gheordinert, dat hem gheen sake ghenoechlijc en es [...] alsoe langhe als hi vri es van consciencien ende onberispet van sonden?

[r. 5-12; Eckhart:] Sonder sonde soe en mach gheen mensche wesen! Alsoe broesch heeft god die menschelike natuer ghemaect. [...] Ic kenne dat wel dat die gherechte warechtighe minne verdrijft alle den knechteliken anxte, mer ic rade dat men houde die heileghe vrese om die sekerheit!

[Vraag 25b]

[r. 13-16; leek:] Meester, die rechte minnaer die en begheert gheen sekerheit! Die mint alleen god om hem selven van rechter trouwen, sonder enigherhande loon. Die saleghe siele die en begheert ende noch en wil anders gheenrehande loen dan te ghebruken god dien sy mint.

[r. 16-17; bij Schweitzer de leek, hier Eckhart:] Het es al eer gheschiet datmen van hogher minnen wert beroeft ende van gheestelike oefeninghe ende van godliker kennisse.

[Vraag 25c]

[r. 18-20; leek:] Meester, dat ic kenne ende weet, dat en es mijn niet. Mer dat ic ghebruke ende ghebruken mach ende ewelije ghebruken sal, dat es mijn, ende dat my alle die van hemelrijc ende van eertrijc niet en moghen benemen!

[r. 21-24; Eckhart:] Nochtant rade ic di datstu houtste die heileghe saleghe vrese. [...] Ende gheen offerhande soe en es gode bequamer dan die warechteghe oetmoedicheit.⁷³

Voor de achtste en laatste spreekbeurt van deze 25^e vraag wordt het op basis van inhoudelijke argumenten nog duidelijker dat Schweitzer de neiging had de leek iets te rijkelijk met tekst te bedelen. Indien we de passage niet als een monoloog van de leek beschouwen, maar opdelen in twee subvragen (die we aanduiden met vraag 25e en vraag 25f) waarbij leek en meester afwisselend het woord nemen, krijgen we inhoudelijk een meer logisch resultaat en krijgen beide protagonisten onmiddellijk een duidelijker van elkaar verschillend profiel.

De hierboven besproken discussie wordt enigszins voortgezet, hoewel ze zich nu meer richt op de vraag of het wel opportuun is veel te spreken over hoog spirituele zaken. In subvraag 25d kaart Eckhart voor een eerste maal het onderwerp

73 Schweitzer (ed.) 1997, p. 27-28.

aan en stelt dat het beter was te zwijgen over oefeningen die simpele mensen niet werkelijk zouden begrijpen of die hen niet zouden aanzetten tot verbetering.⁷⁴ De leek voelde daarop de noodzaak zich te verantwoorden. Vanaf regel 34 opent hij zijn volgende spreekbeurt en vertelt openhartig over zijn drang om toch over spirituele zaken te spreken. Ook al begreep hij naar eigen zeggen dat hij zich daarbij soms wendde tot een publiek dat daar niet al te veel van begreep, toch vond hij het logisch dat een mens dat soms niet kon laten: ‘Hi en moet bi wilen spreken van dat sijn siele van god ghevoelt ende verstaet.’ De zin die onmiddellijk op deze ontboezeming volgt, lijkt een directe kritiek te zijn op de poging van de leek om zijn eigen loslippigheid te verschonen. Want als de goedwillige leken werkelijk iets over God of de hemelse wijsheid zouden hebben verstaan, ‘soe soudensy hen selven verwinnen van binnen inden gheeste als van buten inden sinnen. Sy soudenswighen [...]’. Het is weinig waarschijnlijk dat de leek zichzelf hier zo uitdrukkelijk zou tegenspreken. Naar alle waarschijnlijkheid is het dan ook Eckhart die hier de kritiek levert. Op die manier wordt voor subvraag 25e de spreekbeurt van de leek beperkt van regel 34-39 en loopt Eckharts spreekbeurt van regel 39-45.

Volgens deze logica laten ook de twee volgende spreekbeurten die samen subvraag 25f vormen, zich gemakkelijk vaststellen. Tussen regel 45 en 47 komt de leek opnieuw aan het woord. Hij lijkt de bezorgdheid van Eckhart te beamen, maar doet dat niet zozeer omwille van het intrinsieke onbetamelijke karakter van een al te expressief optreden, als wel vanwege de vervolging die een al te loslippige leek te wachten kan staan: ‘Ya meester, die abiten draghen, ende hoverdighe papen die pleghen die goetwilleghen leken te veroerdelen ende te verdoemen, als si spreken van gode oft van hemelschen saken!’ Ten slotte is het – in tegenstelling tot wat Schweitzer aangeeft – Eckhart die finaal het woord neemt om de leek nogmaals op het hart te drukken dat hij God moet vereren (God oefenen) in ‘enicheden ende swighen’ (r. 47-54). Schematisch kunnen we dit alles als volgt indelen:

Nieuw voorgestelde vraagindeling voor B1

[Vraag 25d]

[r. 25-28; leek:] Meester, wi en moeghen altoes niet ligghen besloten in dien grave in oetmoedicheit. Laet ons biwilen wandelen in die locht, in hogher godliker minnen – eest te sterven, eest te leven, eest helle, eest hemel! Dat die siele mint, dat en mach sy niet begheven, alsoe heeft sy haer selven verloren in dat sy mint.

[r. 29-33; Eckhart:] Dat en wert nye minne dat men laten mach! Al daer mense niet verbeteren en mach, van sulker oefeninghe salmen swighen ende niet ondecken voer die onbekende dies niet en verstaen. Want die quade die pleghen die goede te vervolghen ende te begripen, als sy horen spreken van hemelschen saken boven horen verstaen.

[Vraag 25e]

[r. 34-38; leek:] Meester, ic kenne wel dattet waer es! Ic hebbe ghehad sommich begrijp van mijns selfs consciencie, als ic yet hebbe ghesproken van gode oft van gheesteliken sa-

74 Schweitzer (ed.) 1997, p. 28, r. 31-33.

ken voer die onbekende, dies niet en ghevoelden noch en verstonden na haerre groefheit. Nochtant soe en macht die mensche niet laten, hi en moet bi wilen spreken van dat sijn siele van god ghevoelt ende verstaet.

[r. 38-45; bij Schweitzer de leek, hier Eckhart:] Alsoe die goetwilleghen leken van gode hebben verstaen hemelsche wijsheit, ende sy ghevoelen in hoerre sielen gheestelike blijscap, soe souden sy hen selven verwinnen van binnen inden gheeste als van buten inden sinnen. Sy souden swighen ende vlien van allen wandelbaeren gheselschap, ende si souden luttel spreken van godliken saken voer die onbekinde dies niet en verstaen. Mer als si quamen voer goede oetmoedeghe gheestelike menschen, soe moghen sy vrilike collacien van hemelschen saken.

[Vraag 25f]

[r. 45-47; leek:] Ya meester, die abiten draghen, ende hoverdighe papen die pleghen die goetwilleghen leken te veroerdelen ende te verdoemen, als si spreken van gode oft van hemelschen saken!

[r. 47-54; bij Schweitzer de leek, hier Eckhart:] Al doet die quade onbekinde hoverdeghe, die goede oetmoedeghe gheestelike menschen die soudent herde node doen. Die weten dat wel dat god pleghet te geven sijn gracien den goetwilleghen oetmoedeghen, ende dat hi die onbekende wederstaet, ende sy niet en weten noch en smaken wat die saleghe siele van gode ghevoelt ende verstaet. Al daer om soe rade ic den goetwilleghen leken dat si hen ontrecken uutien lieden ende oeffenen god in enicheden ende swighen, soe moghen si rusten ende ghebruken god in haerre sielen.⁷⁵

Met deze nieuwe indeling lijkt er ook structuur te komen in een passage die een inhoudelijk kluwen zou zijn indien verkondigd door een en dezelfde persoon. De monologen uit Schweitzers editie worden nu echte tweegesprekken waarin de spanning voelbaar wordt tussen het verlangen van de leek om in het openbaar over hogere dingen te spreken en de waarschuwingen van Eckhart over het potentiële gevaar daarvan. Het is een thema dat ook elders in de *Dialoog* wordt behandeld en ons ook helpt om voor vraag 141, de slotvraag van de tekst, een nieuwe rolverdeling op te stellen.

Bij die laatste vraag laat Schweitzer, na de aanvankelijke vraagstelling van de leek (r. 1-5) en het daarop volgende antwoord van Eckhart (r. 6-29), de leek twee pagina's lang aan het woord. Er ontstaat een monoloog die van regel 30-100 loopt, en zo helemaal tot het einde van de tekst reikt. Maar ook hier kan men er vanuit gaan dat Eckhart nog eens het woord overneemt. De aanleiding van zijn tussenkomst is het geklaag van de leek over de manier waarop mensen met een kwade tong ten onrechte over goede mensen plegen te spreken. Zij doen dat enkel omdat ze God liefhebben en men nu eenmaal graag spreekt over hetgeen waarvan het hart overloopt.⁷⁶ Net zoals in vraag 25 laat Eckhart zo'n uitspraak niet zomaar

⁷⁵ Schweitzer (ed.) 1997, p. 28-29.

⁷⁶ Zie bijvoorbeeld hoe de leek zijn beklag doet over degenen die kwaad spreken over goede mensen: Schweitzer (ed.) 1997, 182, r. 73-76: 'Wee al den ghenen die goede menschen tonrecht tornich maken! [...] Van quade tonghen soe coemt die toerren. Die goede minschen die hebben haer tonghe ghevoecht, gode te loven ende te

blauwblauw. In regel 96-105 stelt hij dat de leek er goed aan doet over God en hemelse zaken te zwijgen. Het mag duidelijk zijn dat de inhoudelijke spanning die in deze passage aanwezig is enkel tot zijn recht komt wanneer we niet alles aan de leek toeschrijven, maar ook Eckhart aan het woord laten.

Nieuw voorgestelde vraagindeling voor B1

[Vraag 141b]

[r. 30-95; leek:] ‘Meester, ick kin dat wel, dat ick u veel ghevraecht hebbe ende ghesproken boven mijn betamen. [...] Die die warrelt mindt, die spreckt gheerne vander waerrelt met ghenuchten; ende die Gode minnen met al haer begherten, die spreken gherne van gode en van hemelsche saken.

[r. 96-105; bij Schweitzer de leek, hier Eckhart:] Noch soe rade ick dij, dattu swijchst! Het es nou also ghecomen: wadt ghij ende dijns ghelijck spreckt van gode ende van hemelsche saken, soe sulste werden vervolcht ende ghescandalijseert vanden hoverdijghen, die nov alte veel op arterijcken sijn. [...] Leeft aldus, dat raede ick dij, ende doetstu dat niet, het sal u rouwen.

[r. 106-109; leek:] Dat wil ick doen! – Meester, ick wil gaerne doen uwen raet al totter doet toe. [...].⁷⁷

Natuurlijk blijven enkele tot nu toe genomen beslissingen inzake rolverdeling enigszins voor nadere discussie vatbaar. Vooral bij vraag 28 – waarvoor we enkel argumenten op basis van de tekstcompositie naar voren konden schuiven – is het jammer dat we niet over parallelle passages in andere versies beschikken ter vergelijking en ondersteuning. Een tweede aspect in de algemene tekstcompositie levert echter aanvullende argumenten aan die niet enkel de nieuwe rolverdeling voor de 28^e vraag, maar alle tot hier toe voorgestelde aanpassingen verder kunnen onderbouwen.

Het vasthouden aan Schweitzers indeling zou namelijk betekenen dat op een aantal plaatsen het gewoonlijk aangehouden vraag-en-antwoordpatroon bruusk doorbroken wordt. De lengte van sommige spreekbeurten zou opmerkelijk langer worden dan gewoonlijk. Maar is het wel mogelijk een eenduidig patroon inzake vraaglengte te vinden? Voor de tekst in zijn geheel lijkt dat op het eerste gezicht een vergeefse zoektocht te zijn. Vragen variëren sterk in omvang, beslaan soms enkele regels en lopen dan weer folio’s lang door. Indien we de *Dialogo* schematisch in kaart brengen valt evenwel op dat de omvang van een vraag sterk correleert met de plaats waar ze voorkomt. In het begin van de tekst vinden we korte vragen, naarmate de tekst vordert worden deze steeds langer. Op basis van compositie en lengte van vraagstellingen en antwoorden kunnen we het traktaat uiteindelijk in drie grote stukken opdelen.

dancken. Ende die quade menschen die hebben haert tonghe ghevoecht, haren eeven kersten quaet te spreken ende te vloeken ende te scelden.’ Voor de verontschuldiging van de leek omwille van zijn loslippigheid, zie: Schweitzer (ed.) 1997, p. 182, r. 91-95.

⁷⁷ Schweitzer (ed.) 1997, p. 183.

Deel 1: f. 205va-226va	vraag 4-100
Deel 2: f. 226va-243va	vraag 101-117j
Deel 3: f. 243va-285va	vraag 118-141b

Na de inleiding, die de leek volledig voor zijn rekening neemt, loopt een eerste deel van vraag 4 tot en met 100 waarin de leek een tot zes regels (gemiddeld 2,5) nodig heeft om zijn vraagstelling te formuleren. Met een gemiddelde lengte van tien regels zijn Eckharts antwoorden niet enkel beduidend langer, de lengte ervan varieert ook meer. We vinden af en toe korte reacties van een of twee regels, maar soms ook uitschieters van meer dan veertig regels.⁷⁸

Vanaf vraag 101 verandert dit beeld sterk en kunnen we een tweede compositisch gedeelte ontwaren. De vragen in hun geheel worden veel langer, waarbij vooral het antwoordgedeelte van Eckhart in lengte toeneemt. Waar de leek gemiddeld vier en een halve regel nodig heeft om een vraag op te werpen, daalt het aantal regels dat Eckhart per vraag antwoordt, op één uitzondering na, nooit onder de twintig. Gemiddeld is hij 34 regels aan het woord. Bovendien lijkt in dit middengedeelte van de tekst ook de aard van de vragen te veranderen. In plaats van de tot dan toe gehanteerde rechttoe-rechtaanstijl waarbij de leek eenvoudigweg om uitleg over catechetische onderwerpen vraagt, krijgen de vragen een meer persoonlijke dimensie. De leek vertrekt vanuit zijn eigen referentiekader en hangt zijn tussenkomsten op aan observaties van het eigentijdse spirituele milieu. Op die manier veranderen vragen meer in opmerkingen over opvattingen die hij ooit iemand had horen verkondigen of over gedragingen van bepaalde personen of maatschappelijke groepen.⁷⁹ Daarbij wordt zowel de tussenkomst van de leek als het antwoord van Eckhart in toenemende mate ‘politiek’ gekleurd.

Ten slotte lijkt vanaf vraag 118 tot en met vraag 141 een derde deel te lopen waarin de vragen nog langer worden. Terwijl de spreekbeurt van de leek beperkt blijft en zelden boven de zes regels uitkomt, worden de antwoorden van Eckhart vaak echte monologen van honderd regels of langer.

Maar wat leren deze algemene patronen ons over de rolverdeling in de *Dialoog*? Opvallend is dat de enkele vragen die een uitzondering vormen op het algemene vraag-en-antwoordpatroon, vooral juist die vragen zijn waarvan de rolverdeling in Schweitzers editie voor herziening vatbaar lijkt. In het eerste tekstgedeelte doorbreken slechts zes vragen het gewoonlijke patroon van korte vraagstelling en

⁷⁸ De berekening gebeurde op basis van het aantal regels dat de verschillende vragen en antwoorden in Schweitzers editie innemen. Daarbij werden de vragen waarvoor de reden voor de rolverdeling niet volledig duidelijk was, en die hier dus nog voorwerp van discussie zijn, niet in de berekening opgenomen.

⁷⁹ Zie bijvoorbeeld vraag 107, waar de leek vertelt over lieden die, ondanks hun gebeden voor Maria en de heiligen, hun geneugtes volgen en zich niet aan de tien geboden houden; of vraag 112 waarin de leek het over wereldlijke lieden heeft die – ondanks hun status – een geestelijk leven leiden. Schweitzer (ed.) 1997, p. 83-84 en 91-92.

relatief lang antwoord doordat de leek een of meer uitzonderlijk lange passages voor zijn rekening neemt. Van die zes vragen argumenteerden we al voor vraag 25, 28, 73 en 74 dat er goede redenen zijn om het grootste deel van de tussenkost van de leek aan Eckhart toe te schrijven.

Compositieafhankelijke argumenten correleren met andere woorden met de argumenten die de inhoud of de andere tekstversies aanleverden. Indien men op basis van die laatste twee soorten argumenten de rolverdeling aanpast, worden dan ook onmiddellijk vier van de zes hierboven genoemde uitzonderingen weg-gewerkt, waardoor het compositiepatroon consistenter en dus dwingender wordt.

Dan blijven nog vraag 37 en 60 over, waarin Schweitzer de leek abnormaal lange spreekbeurten toebedeelt. Spijtig genoeg zijn er voor deze vragen geen varianten in andere handschriften overgeleverd die een nieuw licht kunnen werpen op de situatie. Evenmin zijn argumenten op basis van inhoud of compositie te vinden die een aanpassing van de rolverdeling rechtvaardigen. Voor vraag 37 dient wel te worden opgemerkt dat tijdens de tweede (lange) spreekbeurt die de leek daar krijgt, achtereenvolgens twee tegengestelde standpunten over hetzelfde thema worden ingenomen. De tekst gaat er dieper in op de liefde die de zogenaamd ‘goede gheestelijke mensen’ wel eens voelen voor de ‘ongheestelijke mensen’, en de invloed van deze twee soorten mensen op elkaar. Aanvankelijk wordt verteld hoe de wederzijdse beïnvloeding leidt tot drie mogelijke scenario’s: 1) de ‘ongheesteliken’ trekken de ‘goede gheesteliken’ met zich mee in het negatieve, 2) de ‘goede gheesteliken’ weten de andere groep te ‘veredelen’ en 3) beide soorten mensen laten elkaar weer los.⁸⁰ Daarna sluit de tekst – in Schweitzers editie is de leek nog steeds aan het woord – die twee eerste mogelijkheden uit. Er wordt geargumenteerd dat de twee soorten mensen wel moeten scheiden (‘scheiden’) omdat ze incompatibel zijn.⁸¹ Het zou dus best kunnen dat deze verschillen in opvatting oorspronkelijk bedoeld waren om te worden vertolkt door twee verschillende figuren. Daarbij zou de tweede stem er een meer restrictieve opvatting op na houden dan de eerste. Uiteindelijk zijn de aanwijzingen hier erg mager. Hoewel voor beide vragen een aangepaste rolverdeling niet uitgesloten kan worden, zal ik hier bij gebrek aan formele aanwijzingen geen nieuwe rolverdeling voorstellen.

7 *Aanpassingen van de rolverdeling in het tweede deel van de Dialoog*

Zoals hierboven gesteld, verandert de compositie vanaf vraag 101 sterk. Niet alleen worden de vragen onmiddellijk minstens drie keer langer, ook de aard van de vraagstelling van de leek wijzigt duidelijk. In plaats van concrete vragen voor te leggen, schakelt deze over op het vertellen van anekdotes over zaken die hem ter

80 Schweitzer (ed.) 1997, vraag 37, p. 39 r. 34-36.

81 Schweitzer (ed.) 1997, vraag 37, p. 39, r. 39.

ore waren gekomen of die hij had meegemaakt, een boude uitspraak of bedenkelijk optreden van een geestelijke bijvoorbeeld, waarop Eckhart dan een commentaar levert. Door het veelvuldige gebruik ervan, is deze soort vraagstelling niet enkel typerend voor dit gedeelte van de gesprek, maar wordt ze ook een hulpmiddel voor het vastleggen van de rolverdeling. Door het herkenbare patroon dat ontstaat, kan men met een aan zekerheid grenzende waarschijnlijkheid vaststellen tot waar het uit het eigen leven gegrepen vertelsel van de leek loopt, en waar de reactie van Eckhart begint.

Voor vraag 108 had Schweitzer echter moeite het patroon te doorgronden. Na de gewoonlijke spreekbeurten door leek en meester (respectievelijk regel 1-3 en 4-41), laat hij de vraag afsluiten met een lange monoloog door de leek. Schweitzer deelde deze op in drie delen, die elk tussen enkelvoudige aanhalingstekens staan, telkens met de aanspreking 'Meester' beginnen en op die manier dus ook als drie elkaar opvolgende spreekbeurten door de leek kunnen bestempeld worden (respectievelijk regel 42-86, regel 87-140 en regel 141-147). Het is bij deze drie spreekbeurten dat Schweitzers indeling voor verbetering vatbaar lijkt. Naar alle waarschijnlijkheid vormen de eerste twee een volwaardige vraag op zichzelf, waarbij telkens zowel Eckhart als de leek aan het woord komen. We zullen ze aanduiden als subvraag 108b en 108c. Deze interpretatie lijkt in elk geval door de tekststructuur van beide passages ondersteund te worden. Allebei openen ze met de leek die verhaalt over de uitspraken die hij een bepaalde geestelijke had horen doen. Het is een in dit gedeelte van de tekst veel voorkomende manier om een onderwerp aan te snijden en een reactie van Eckhart te vragen. In beide spreekbeurten volgt vervolgens dan ook een duidelijk oordeel: 'Hi sprac als een verblint onwetende, hoe grote clerck dat hi was.' en 'Hi seide proper wel ende waer [...]'.⁸² Bij beide uitspraken lijkt Eckhart het woord van de leek over te nemen. Horen we hier namelijk niet eerder een Eckhart aan het woord die de mening van de leek op krachtige manier bevestigt, dan een leek die zou uitweiden over een door hemzelf aangesneden onderwerp?

Ten slotte is er nog de kortere laatste paragraaf van vraag 108, die eerder bij de vraagstelling van vraag 109 lijkt te horen. Dat wordt vooral duidelijk doordat de leek in het begin van vraag 109 terugverwijst naar de 'doorachtighen mensche die gode plach te bidden'. Een onderwerp waarover hij juist daarvoor – volgens Schweitzer op het einde van vraag 108 – verteld had. Ter verduidelijking geven we de nieuw voorgestelde situatie schematisch weer:

82 Schweitzer (ed.) 1997, p. 85, r. 44 en 86, r. 91.

Nieuw voorgestelde vraagindeling voor B1*Vraag 108*

[r. 1-3; leek:] Meester, mach enich mensche alsoe heylichlijc leven, dat hi god met minnen sijnre minnen verghelden mach, nader grootheit van sijnre minnen, alsoe als hi ons ghemint heeft?

[r. 4-41; Eckhart:] Jaet ende neent! Als die mensche doet al dat hi vermach, ende als die mensche gheeft al dat hi gheleisten mach, soe en machmen hem met ghenen rechte meer eyschen, al blijft hi gode veel sculdich. [...]dat wi gode alsoe grote minne sculdich sijn, die wi hem nemmermeer en moghen ghelden na sijnre grootheit ende na sijnre weerdicheit.

[Vraag 108b]

[r. 42-43; leek:] Meester, ic horde eens eenen groten clerck segghen dat hi liever hadde gode te laten dan Marien.

[r. 43-46; bij Schweitzer de leek, hier ook waarschijnlijk de leek:] Dat dochte my een alte onbesceyden woert, nae dien dat ons god soe seer ghemint heeft ende wi hem alsoe grote minne sculdich sijn, ende ons alle goet van god ghecomen es, ende alle salicheit van hem comen sal.

[r. 46-86; Eckhart:] Hi sprac als een verblint onwetende, hoe gote clerck dat hi was. Ende hi sprack als Jobs wijf, [...] in die oude wet was verboden dat men gheen afgoden en souden aen bidden.

[Vraag 108c]

[r. 87-91; leek:] Meester, ic hoerde eens eenen minrebroder prediken, [...] al hoe schoen dat sy gheverwet sijn.

[r. 91-140; bij Schweitzer de leek, hier Eckhart:] Hi seide proper wel ende waer, [...]. Daer om heeft si gheestelike blijscap ende rust ende vrede.⁸³

Vraag 109

[De leek:] 'Meester, ic wist eenen doorachtghen mensche die gode plach te bidden [...]. Meester, wat meende die sot met alsulker bedinghe, dat hij niet en woude dat hem god enighe sonde vergave [...].'⁸⁴

Ook voor vraag 117 is de rolverdeling in Schweitzers editie niet volledig duidelijk weergegeven en op sommige plaatsen voor aanpassing vatbaar. Met deze vraag, die bijna acht pagina's beslaat, wordt een uitgebreid complex aan tussenkomsten van zowel Eckhart als de leek gebundeld. Orde scheppen in dit kluwen zal niet eenvoudig blijken en bepaalde delen van de rolverdeling zullen ook na uitgebreide herbeschouwing voor discussie vatbaar blijven. Om enig overzicht te krijgen zal dus ook deze vraag in een aantal subvragen worden opgedeeld.

Na de openingsvraag en het bijhorende antwoord (respectievelijk r. 1-3 en r. 4-25), komt er volgens Schweitzer tussen regel 26 en 89 een langgerekte monoloog

⁸³ Schweitzer (ed.) 1997, p. 86-88.

⁸⁴ Schweitzer (ed.) 1997, p. 88.

op naam van de leek. Daarbij is het opmerkelijk dat er midden in dit stuk, op regel 49, de aanspreking ‘Meester’ opduikt, zonder dat Schweitzer het nodig vindt daar een nieuwe paragraaf of vraag te laten beginnen – zoals hij elders wel steeds doet.⁸⁵ Om de consistentie inzake tekststructuur te behouden, zal ik deze aanspreking wél als signaalwoord gebruiken en deze langgerekte spreekbeurt op naam van de leek opdelen in subvraag 117b en 117c (respectievelijk r. 26-49 en r. 49-89). De vraag stelt zich nu of het inderdaad om twee monologen door de leek gaat, of dat Eckhart in deze subvragen het woord neemt.

Voor subvraag 117b is dit een moeilijke kwestie. Nadat de leek vanaf regel 26 van wal is gestoken met een nieuwe schuldbekentenis over zijn neiging tot het ‘onbehoed spreken’, start er vanaf regel 32 een passage waarin een parallel wordt getrokken tussen de eigentijdse vervolgingen en het te schande maken (‘schandalisering’) van eenvoudige leken die spreken over hoge dingen en het onbegrip van de Farizeërs voor Christus’ optreden. Aangezien dit deel van de tekst wat betreft inhoud, toon en zinsbouw enigszins apart lijkt te staan van de openingszinnen van de leek, is het niet ondenkbaar dat Eckhart hier het woord voert. De spreekbeurten van de leek en Eckhart zouden dan respectievelijk regel 26-31 en regel 32-49 beslaan. Hoewel een dergelijke indeling een meer consistente vraag- en antwoordstructuur oplevert, zijn de aanwijzingen om dit tekstgedeelte ondubbelzinnig aan een van de protagonisten toe te bedelen dun gezaaid. Uiteindelijk beperken we ons ertoe aan te geven dat een tussenkomst van Eckhart hier in elk geval niet uitgesloten kan worden.

Voor subvraag 117c is de situatie duidelijker. Aanvankelijk beklagt de leek zich over de ‘schandalisering’ die hij moet verdragen. Zoals elders in de tekst reageert Eckhart (waarschijnlijk vanaf r. 52) met een waarschuwing. Men diende niet al te snel over de hoogste zaken te spreken: want ‘alsoe langhe als dien mensche swijcht, soe machmen wanen dat hi wijsheit heeft’.⁸⁶ Op die manier lopen de spreekbeurten van de leek en Eckhart respectievelijk van regel 49-52 en van regel 53-89. Ik geef een schematisch overzicht van de nieuw voorgestelde rolverdeling voor het eerste gedeelte van vraag 117:

Nieuw voorgestelde vraagindeling voor B1

Vraag 117

[r. 1-3; leek:] Meester, mijn siele bekennt dat een god heeft ghemaect hemelrijc ende eertrijc ende al datter binnen es. Ende wi aenbedender drie. Hoe selen wi dat begripen?

[r. 4-25; Eckhart:] Die saleghe minnende siele, die haer selven ontcommert heeft van alre uuterliker onlede van allen creatueren, [...] om dat si daer toe niet gheleert en sijn noch ghewijt ende hen niet gheoorloeft en es van ghenen prelaeten ende het hen niet en betaemt?

85 Schweitzer (ed.) 1997, p. 102.

86 Schweitzer (ed.) 1997, p. 102.

Vraag 117b

[r. 26-31; leek:] Meester, als die swighende sprekende wert, soe clapt hi alte veel, alsoe wel tontide als te tide! [...] Daer om soe hebbic dicke ghesproken onbehoede woerden daer ic bat af hadde ghesweghen, had ic wijs gheweest ende wetende.

[r. 32-49; bij Schweitzer de leek, hier de leek of Eckhart:] Die pharizeus ende die scriben die en mochten Ihesum Christum, den gods soen, met gheenen saken te rechte begripen noch vervolghen noch scandeliseren, [...] ende dat sy dien alsoe seere bedroghen met valscher oerconde ende met loghenachteghen woerden.⁸⁷

[Vraag 117c]

[r. 49-51; leek:] Meester, soe en eest gheen wonder dat sy my ende mijns ghelijc vervolghen ende versmaden ende scandeleseeren, die dicke ghesproken heeft sottelijc ende dwaselijc in onbehueden woerden ende in onwetenheit.

[r. 52-89; bij Schweitzer de leek, hier Eckhart:] Daer om souden alle menschen die verstandnisse hebben, gode bidden om wijsheit [...] dat goetwileghe leken yet van gode spreken oft van hemelschen saken om dat sy vander letter niet en sijn gheleert.⁸⁸

Subvraag 117c wordt gevolgd door twee spreekbeurten (respectievelijk r. 90-104 en 105-112) die Schweitzer opnieuw integraal op naam van de leek plaatste. Waarschijnlijk vormen ze samen de vraagstelling van een volgende subvraag, die we met 117d zullen aanduiden. Eckharts antwoord daarop loopt dan vanaf regel 113 tot en met regel 138.

Na 117d wordt de rolverdeling nog duisterder. Regelmatig laat Schweitzer met de aanspreking 'Meester' een nieuwe paragraaf beginnen zonder dat duidelijk wordt of Eckhart ooit het woord neemt. Om het overzicht te behouden heb ik de rest van vraag 117 in 6 subvragen opgedeeld, genummerd van 117e tot 117j. Daarbij heb ik ervoor gekozen om bij elke 'Meester'-aanspreking een nieuwe subvraag te laten beginnen, met 117h – die zonder dergelijke aanspreking begint – als uitzondering.

In de editie wordt het hele stuk als een meer dan vier pagina's beslaande monoloog door de leek beschouwd. Maar wat op het eerste gezicht één langgerekte kritiek is op de 'gheestelike lieden van abite' die de 'goetwileghe leken' steeds versmaden en vervolghen, lijkt bij nadere lezing een patroon zichtbaar te worden dat overeenkomt met een min of meer traditionele rolverdeling.⁸⁹ Na elke 'meester'-aanspreking verwoordt de leek namelijk een kritiek op degenen die de 'goetwileghen lieden' aanvallen. Vervolgens wordt deze specifieke kritiek steeds binnen een ruimer kader geplaatst, wat eerder correspondeert met de rol van Eckhart dan met die van de leek.

⁸⁷ Bij Schweitzer staat 'pharizens'. Dit werd aangepast naar 'pharizeus', zoals het in het handschrift B1 staat.

⁸⁸ Schweitzer (ed.) 1997, p. 102-103.

⁸⁹ Schweitzer (ed.) 1997, p. 108, r. 274-277.

Subvraag 117f bijvoorbeeld begint op regel 166 met de leek die verhaalt hoe hij broeders uit Eckharts orde hoorde verkondigen dat bepaalde zusters en begarden ketters en ongelovigen waren. Vanaf regel 187 lijkt de toon van de tekst te veranderen en de verontwaardiging maakt plaats voor een meer beschouwende uitleg. Zo wordt er uiteengezet dat men bij vele religieuze groepen gebreken vindt en dat het inderdaad niet zo is dat zusters of begarden kwaadaardig of hypocriet zijn omdat ze wel eens al te onbehouwen over God spreken.⁹⁰ Op het initiële geklaag kwam dus een bevestigend vervolg. Maar moet deze aan de leek of Eckhart toegeschreven worden? Dat Eckhart het woord inderdaad kan hebben overgenomen, wordt ondersteund door de verontwaardigde toon die verderop (vanaf r. 192) (opnieuw) wordt aangeslagen. Een dergelijke houding is vooral zinvol wanneer het om een reactie gaat op hetgeen wat daarvoor gezegd werd, wat erop duidt dat het dus de leek was die hier opnieuw op ferme wijze reageert op een meer beschouwende tussenkomst van Eckhart. Zo valt ook subvraag 117f uiteen in een vraag van de leek en een antwoord van Eckhart en vinden we hier in één klap het begin van een nieuwe subvraag (117g).

Voor die laatste subvraag en de vragen die nog volgen, zien we overigens een overeenkomstige situatie opduiken. Ook in 117g zou een deel (r. 200-239) van de tekst in Eckharts mond kunnen worden gelegd. Vanaf regel 239 lijkt de leek dan een nieuwe – ditmaal korte – vraag te stellen, waarop in regel 240-254 opnieuw een reactie van Eckhart komt. Beide spreekbeurten vormen dan samen subvraag 117h. Een laatste passage die nu op naam van de leek lijkt te staan, maar mogelijk op die van Eckhart moet worden gezet, loopt van regel 269-301.⁹¹ Deze zou dan het antwoord vormen op een vraag die de leek in regel 255-268 stelde. Vraag en antwoord vormen dan samen subvraag 117i. Ten slotte blijven nog subvraag 117e en 117j over (respectievelijk r. 139-165 en 301-308). Beide lijken enkel te bestaan uit een spreekbeurt van de leek, zonder dat Eckhart reageert.

Dat Eckhart in deze passages inderdaad meer aan het woord kwam dan Schweitzer in zijn editie doet vermoeden, schijnt bevestigd te worden door een andere tekstgetuige. In het troostschrift de *Verstroestinghe der gelatenre menschen* worden enkele korte passages uit de *Dialoog* opgenomen.⁹² Daarbij hoort ook een kort fragment uit vraag 117 dat in de *Verstroestinghe* aan Eckhart wordt toegeschreven, maar in Schweitzers editie op naam van de leek staat. Ook al heeft men in de *Verstroestinghe* de fictieve Eckhart-figuur uit de *Dialoog* verward met de historische Eckhart, het is waarschijnlijk dat, indien men Eckhart wilde citeren, men

90 Schweitzer (ed.) 1997, p. 106, r. 188-189.

91 Voor de allerlaatste regels die we aan deze subvraag zouden willen toekennen, blijft de rolverdeling erg onduidelijk. Zowel de leek als Eckhart kunnen hier aan het woord zijn.

92 Meer informatie over Utrecht, MCC: BMH 94 en de drukken door Hugo Jansz. van Woerden geef ik aan in de inleiding van dit boek (noot 26). Zie voor een gedeeltelijk transcriptie van de delen uit de *Dialoog* die in de *Verstroestinghe* voorkomen: Lievens 1999, p. 26-28. Deze vindplaatsen kunnen nog verder worden aangevuld. Tabel 2 op p. 96 geeft een volledig overzicht.

eerder een passage koos die in de legger reeds voor meester Eckhart bestemd was dan een passage die duidelijk de leek toebehoorde.

Ondanks deze laatste tekstgetuige, blijven voor deze 117^e vraag het overgrote deel van de argumenten indirect van aard en misschien niet zwaarwichtig genoeg om steeds met absolute zekerheid precieze keuzes te maken. Voorzichtigheid gebiedt me dan ook om slechts onder voorbehoud een alternatieve rolverdeling voor te stellen. Bovendien is het mogelijk dat vraag 117 in de overlevering dermate beschadigd is geraakt, dat de rolverdeling zich voor sommige passages überhaupt niet meer laat reconstrueren. Zo vinden we juist voor het begin van vraag 118 twee passages die qua lengte en inhoud veel weg hebben van een tussenkomst of vraagstelling door de leek, zonder dat er een antwoord van Eckhart volgt. We lijken hier met ‘restfragmentjes’ te maken te hebben die bij een reorganisatie van de tekst niet meer op een adequate manier in de vraag en antwoord-puzzel konden worden ingepast.

Nieuw voorgestelde vraagindeling voor B1

[Vraag 117d]

[r. 90-112; leek:] Meester, ic en heb niet ghehoert dat Abraham ende Ysaac ende Iacob, die heileghe patriarchen, vander letter waren gheleert. [...] Hij en derfs nyemant vraghen, noch in hemelrijc noch in eertriken.

[r. 113-138; Eckhart:] Du segst al waer, al bestu een doer, een leke! [...] ende om dat voordeel van eertriken, dan sy doen om gode ende om goet gheestelijc leven te leyden.

[Vraag 117e]

[r. 139-165; leek:] Meester, waer af comtet dat gheestelike lieden van abite soe seer vervolghen ende versmaden die goetwilleghe leken, [...] ende sy haer oft hen selven versmaden, soe verdoemen se die abyten.

[Vraag 117f]

[r. 166-186; leek:] Meester, ic hoerde enen inwendeghen broeder preken van uwer oerden tot Reynsburch onder tcovent, dat die susteren ende die baggaerden ketters ende ongheloevich waren. [...] tot Colen ende in anderen steden gaen uut haerre goetwilicheit om haer broot!

[r. 186-191; bij Schweitzer de leek, hier mogelijk Eckhart:] In menighen abijt soe vint men ghebreclicheit, ende daer omme soe sijn die goede te quader niet. [...] Dit es die saken ende dat occuinen [lees: ocsuinen (reden, verontschuldiging)], dat sise soe zeer haten ende scandaleseren in haeren sermonen, nochtant dat sire nye quaet af en hoerden noch en saghen.

[Vraag 117g]

[r. 192-199; leek:] Meester, dat dunct my onredelijc van gheesteliken lieden, die licht draghers souden wesen der heilegher kerken, dat sy soe seer die goetwilleghe scandalieghen die willich aerm sijn, al gaen sy om haer broot. [...] Sy soudense aldaer om herde node versmaden ende scandaliseren.

[r. 200-238; bij Schweitzer de leek, hier mogelijk Eckhart:] Sy en sijn niet al gheestelijc, die abijt draghen ende sy en leven niet al heilichlijc, die vander letter gheleert sijn. [...] die mesdoet swaerlijc voer gode ende voer die werelt.

[*Vraag 117b*]

[r. 239-240; bij Schweitzer de leek, hier mogelijk de leek:] Ende wat mesdoet hy dan, die den goetwilleghen lieden haer eer beneemt uut hate ende uut nide met loghenachteghen woerden?

[r. 240-254; bij Schweitzer de leek, hier mogelijk Eckhart:] Siet, die sijn alle gheestelijc, die reynlijc ende gheestelijc leven, [...] al daer sy selve mede werden gheslaghen.

[*Vraag 117i*]

[r. 255-268; leek:] Meester, al hier plach eens siaers een groot clerck te prediken, die zeer op gedraghen was voer der menschen oghen, [...]. Ende hi weert seer ghesandaliseert van gheestelike lieden, alhier ende in dat bisdom van Uutricht.

[r. 269-294; bij Schweitzer de leek, hier mogelijk Eckhart:] Dat es met allen recht, die den anderen scandaliseert tonrecht, dat hi selve na wert ghesandalizeert met rechte, [...] ende dat si enighen goeden naem hebben onder dat ghemeyn volc.

[r. 295-301; bij Schweitzer de leek, hier waarschijnlijk leek:] Ic kende enen mensche die sinen vrinden plach te bidden, [...]. Dat es dat meeste occasien daer om, dat sise scandele-seeren in haren sermoen.

[*Vraag 117j*]

[r. 302-308; leek:] Meester, al hier predicte eens een groot vroem clerck. [...] een leec in gode rusten, als over dese kerke te springhen.⁹³

Ten slotte moet ook vraag 118 gedeeltelijk herzien worden. Een aantal passages van deze 26 pagina's tellende vraag moeten niet aan de leek maar aan Eckhart worden toegewezen. Vanaf regel 50 laat Schweitzer een tussenkomst van de leek doorlopen tot regel 112. Net zoals hij in vraag 117 had gedaan, negeert hij hier een 'Meester'-aanspreking die, in tegenstelling tot bij de andere vragen, niet werd gebruikt om een nieuwe paragraaf of spreekbeurt te beginnen. In de passage zijn echter nog enkele sporen van een tweegesprek terug te vinden. Zo is het veilig om te stellen dat bij de uitspraak 'Ghi segt my al waer', het Eckhart is die instemmend reageert op hetgeen de leek zonet vertelde. Op die manier verkrijgen we voor deze passage een opdeling in twee subvragen (118b en 118c), die in elk geval goed overeenkomen met het vraagritme dat in dit deel van de tekst wordt gehanteerd. De rest van vraag 118 lijkt Schweitzer wel correct te hebben ingedeeld en besproken we hier verder niet.⁹⁴

⁹³ Schweitzer (ed.) 1997, p. 105-109.

⁹⁴ Hoewel een verdere opdeling van vraag 118 in subvragen de structuur van de tekst ten goede zou komen, lijkt de rolverdeling voor de rest van de vraag door Schweitzer wel correct te zijn aangegeven. Het vervolg van deze vraag laten we hier dan ook buiten beschouwing.

Vraag 118

[r. 1-3; leek:] Meester, verhoerde ghi dat ye in die heileghe scriftuere, [...].

[r. 4-49; Eckhart:] Des heeft god gheplegen seder dat hi hemelrijc ende eertrijc maecte, [...]. Want die hebben alle goeden menschen lief, al sijn sy leken ende al sijn sy niet gheordent.

[Vraag 118b]

[r. 50-53; leek:] Meester, het en doet niemant anders dan die verwaende onwetende hoverdeghe, dient al onweert es, dat goetwilleghe leken van enighen goeden naem sijn om dat sy gheen habijt en draghen ende om dat sy vander letter niet en sijn gheleert.

[r. 53-98; bij Schweitzer de leek, hier mogelijk Eckhart:] Waren sy recht oetmoedich, ende leifden sy heilichijc ende gheestelijc, [...] om die grote ruste ende om die grote salicheit dier af comt aen siele ende aen lichaem.

[Vraag 118c]

[r. 99-112; leek:] Meester, ic hoerde enen goeden man prediken dat oetmoedicheit gheen duecht en waer inden armen menschen [...] als sijt metter letter niet en connen verstaen van hare grofheit!

[r. 112-174; Eckhart:] Ghi segt my al waer! Maria ende die apostelen die en waren niet rijck van eertschen goede. [...] Ende sijn sy daer om gheestelijc, dat sy dat habijt draghen?⁹⁵

8 *De Dialoog en haar inhoudelijk receptie*

In dit hoofdstuk gebruikte ik de verschillende versies van de tekst om de oorspronkelijke tekststructuur preciezer vast te leggen. Nu wil ik ook kort focussen op de inhoudelijke verschillen tussen twee van de getuigen, meer bepaald tussen B1 en Wi. Eerder dan een getrouwe kopie van de *Dialoog* levert het Wiesbadense handschrift een bewerking van een uitvoerig gedeelte van het traktaat. Hoewel grote delen bijna woordelijk parallel lopen, zijn er ook belangrijke verschillen. Deze kwamen niet enkel tot stand omdat de bewerker wilde samenvatten, maar blijken evenzeer een product van een weloverwogen politiek om de meer problematische kantjes van de tekst af te vijlen. Ik zal aantonen dat in de aanpassingen een bepaalde systematiek schuilt. Door de teksten te vergelijken krijgen we een goed zicht op welke standpunten de bewerker voor zijn samenvatting niet opporstuun of zelfs problematisch vond, en welke aspecten in de eigen tijd (ten minste door één auteur) als uitdagend en zelfs controversieel werden beschouwd.

Zoals ik eerder in dit hoofdstuk beargumenteerde, is de B1-redactie naar alle waarschijnlijkheid meer representatief voor de ‘originele’ versie van de *Dialoog* dan de Wiesbadense. Het betoog dat hier volgt, zal dit nog aannemelijker maken

95 Schweitzer (ed.) 1997, p. 110-114.

en tonen dat de grootste ingrepen door de Wiesbadense kopiist (of diens voorloper) gedaan werden en niet op het niveau van de B1-versie gebeurden.

Bewerkingsaspecten op algemeen niveau: vraag en thema-selectie

In de *Questien van eenen goeden simpelē mensche* (zoals de *Dialoog*-bewerking in het Wiesbadense handschrift bekend staat) vinden we enkel materiaal uit vraag 11-15 en 48-91 van B1 terug. De ontlening komt dus geheel uit het eerste deel van de *Dialoog*, of precies dat gedeelte van de tekst waarin de meer gedurfde thema's als de maatschappij- of kerkkritiek slechts mondjesmaat aan bod komen. Een bewuste selectiepolitiek? Door de omvang van de weggelaten delen is het lastig een waardeoordeel te geven over deze voorkeur voor het wel geselecteerde materiaal. Omdat de Wiesbadense tekst vanaf het begin als een partiële bewerking is opgezet, is het aannemelijk dat het weglaten van de kerk- en maatschappijkritische passages eerder door een praktische – het willen bekorten van een anders erg lange tekst – dan door een inhoudelijk ideologische drijfveer werd ingegeven.

Toch laat de bewerker van de Wiesbadense *Questien* ons horen en daar toe om zijn aanpak en voorkeuren beter te leren kennen. Zo zijn er redenen om aan te nemen dat hij vond dat de kosmologische passages die in B1 regelmatig aan bod komen niet onmiddellijk hun plaats hadden binnen de opzet van zijn bewerking. Dat wordt vooral duidelijk bij de B1-vragen 48-90. We vinden deze bijna doorlopend terug in Wi.⁹⁶ Het is opvallend dat van de drie vragen (53, 50 en 60b) die binnen dit bereik werden weggelaten er twee (50 en 60b) zijn die het onderwerp van de kosmologie behandelen. Aangezien de bewerker in dit deel van de tekst de omliggende vragen wel consistent overnam, lijken de hiaten hier dus wel degelijk het product van een duidelijke inhoudelijke voorkeur, of beter van een terughoudendheid ten aanzien van een specifiek soort onderwerp. Eigenlijk werd de Wiesbadense tekst ontdaan van zowat alle verwijzingen naar kosmologie.

Bewerkingsaspecten op paragraaf- en woordniveau

Om de echte filosofie achter de bewerkingspolitiek te leren kennen, is het nuttig om naar een meer gedetailleerd niveau af te dalen, tot een vergelijking op woordniveau. Doen we dat, dan valt op dat de verwijzingen naar de 'goedwillige leek' nagenoeg volledig ontbreken. We komen deze in de Wiesbadense versie geen enkele maal tegen. We zullen in hoofdstuk IV zien dat deze goedwillige nochtans een cruciaal figuur betreft die in het hart van de tekst staat en vooral in de maatschappijkritische passages een grote rol speelt. Hoewel hij heel wat vaker aan het einde van de tekst (vraag 117-130 in B1) dan aan het begin ervan voorkomt, is de term

⁹⁶ Daar ongeveer overeenkomstig met vraag 10-38 (volgens de nummering van Kienhorst en Schepers). Kienhorst en Schepers (ed.) 2009, p. 520-531.

‘goedwillige leek’ zo wijdverspreid dat het ontbreken ervan in Wi niet enkel moet worden toegeschreven aan de beperkte ontlening uit de *Dialoog*. Naar alle waarschijnlijkheid koos de bewerker bewust voor een andere, naar zijn gevoel, minder beladen terminologie. Het verdwijnen van de ‘goedwillige leek’ uit Wi gaat – niet toevallig – samen met het weglaten van de meer kerkkritische passages die in B1 voorkomen. Een goed idee van wat er aan de hand is vinden we in de 36e vraag uit de Wiesbadense tekst (die in grote lijnen overeenkomt met vraag 82 uit B1). Ik geef beide versies ter vergelijking:

B1:⁹⁷

[De leek:] Meester, waer af comet dat die goede wille inden jonghen menschen alsoe ongheduerich es?

[Eckhart:] Alle froyt dat te vroeck rijpt, dat wert onbequaem. Die te vroeck willen weten ende die te vroeck willen spreken *ende die te vroeck willen ghebruken haer vriheit*, die en moghen niet langhe ghedueren, sy en werden beroeft van haren goeden wille⁹⁸ ende van gheesteliker oefeninghe. Si willen te vroeck wesen Maria! Men sal alre yerste wesen xxx jaer Martha in alre heilegher oefeninghe, eer men comt te Marien leven in hogher minnen. Als wi van gode hebben ontfanen eenen goeden wille, soe souden wi ons selven oefenen in allen heileghen oetmoedeghen leven totter doot toe. *Men en sal die goet willeghe niet alte seer versmaden, want si vervollen alle die heileghe screftuere met haren oetmoedighen gheesteliken leven*. Alle die sijn gheestelijc, die gheestelijc leven, ende alle die sijn weerlijc, dien weerlijc leven, oec wat si draghen. *Als die quade van den goeden doecht hoert spreken, soe vervolghen sise, om dat si van haren leven niet en sijn ende si haer gheestelijke oefeninghe niet en kennen*.⁹⁹

Wi:

Ik vraghe waer omme die goede wille inden jonghen mensche soe onghedurich es.

Ik zegghe: Alle vrucht die te vroeck ripet es ombequame. Die te vroeck willen weten, spreken ende haers zelves wille ghebruken, die en moghen niet langhe ghedueren, si en werden beroeft van haren godliken wille ende van gheesteliker oeffeninge. Si willen te vroeck wesen Maria, te hant contemplieren, ende dat en mach niet sijn. Men moet vele arbeyden ende leyden eerst ver Maerten leven in heyligher oeffeninge, wanneer men ontfact van gode eenen goeden wille. Ende wilmen dien behouden, soe moetmen in allen oetmoedighen dienst oeffenen een heilich leven. Allen die leven naden gheeste, die heeten gheestelic; ende die leven naden vleische, die sijn vleischelic ende waerlic, oec wat abyte dat si dragen.¹⁰⁰

97 De passages in cursief werden uit Wi weggelaten.

98 Merk op dat deze ‘goeden wille’ in Wi – bewust of onbewust – werd vervangen door ‘godliken wille’, wat een niet geringe betekenisverschuiving impliceert.

99 Schweitzer (ed.) 1997, vraag 82, p. 67-68, r.1-15.

100 Kienhorst en Schepers (ed.) 2009, p. 530-531, r. 470-482.

De vraag in kwestie handelt over de ongedurigheid van de goede wil in jonge mensen. Zowel in B1 als in Wi luidt de kern van het antwoord dat men beter niet al te vroeg tracht te spreken over hoge en religieuze onderwerpen. Beter is het eerst een leven van 'heilige oefening' te leiden – een Martha te zijn –, vooraleer men met het meer contemplatieve leven van Maria probeert aan te vangen. Tot daar lopen beide teksten gelijk. Vervolgens werden in Wi enkele cruciale zinnen van Eckhart weggelaten die in B1 nochtans de uiteindelijke teneur van het antwoord mede bepalen. Nadat Eckhart daar eerst oproept tot standvastigheid en tot het oefenen van onszelf in een ootmoedig leven tot de dood toe, neemt hij het vervolgens – eigenlijk voor het eerst in deze vraag – meer expliciet op voor de 'goedwillige leek'. In B1 benadrukt Eckhart dus dat men dit soort leken ondanks hun 'ongedurigheid' niet diende te minachten. In essentie vervulden de goedwilligen met hun ootmoedig geestelijk leven juist datgene – de omschrijving blijft hier algemeen – wat in de 'Heileghe Screftuere' stond. Na een pleidooi voor terughoudendheid en lijdzaamheid doet Eckhart moeite om werkelijk de bezorgdheid die bij de leek leeft, en eigenlijk al in diens neutrale vraagstelling doorschemert, rechtstreeks te adresseren. Dit hart onder de riem van de goedwillige werd in Wi gewoon weggelaten. Ook de laatste zin van Eckharts antwoord uit B1, waar expliciet de kwaden die de goedwilligen vervolgd en geheld worden, vinden we niet in Wi. Scherp gesteld zou men kunnen zeggen dat waar B1 ten opzichte van de goedwillige leek een 'slaan en zalven'-retoriek hanteert, in Wi enkel het slaan overblijft. Interessant is dat de Ha-getuige (samen met Wi een onderdeel van de Y-tak van het stemma) wel al deze kritische passages uit B1 bevat.¹⁰¹ Indien we daarbij het eerder opgestelde (herziene) stemma in het achterhoofd houden, is het dus onmiddellijk duidelijk dat tenminste voor deze vraag de meer kritische B1-compositie dichter bij het origineel moet hebben gelegen dan die van Wi.

In dit geval verdween met het schrappen van deze expliciete steunbetuigingen aan dit soort leken dus ook de term 'goedwilligen' zelf, uit Wi. Maar dat 'de goedwilligen' in Wi niet meer als zodanig worden genoemd, was niet zomaar een bijproduct van het wegfilteren van al te vergaande kerkkritiek. Ze lijkt ook als term zelf problematisch te zijn geweest. Dat wordt duidelijk in vraag 73 en 73b uit B1. De goedwillige leek wordt er tweemaal genoemd (eenmaal in de vraagstelling van de leek, eenmaal in een antwoord van Eckhart), maar werd in Wi op beide plaatsen vervangen door de aanduiding 'goeden simplen luden'. Uit de analyse in hoofdstuk IV zal blijken dat de 'goedwillige' alles behalve een neutraal begrip was. Jan van Leeuwen en de *Dialoog* bijvoorbeeld hadden een duidelijk tegenstrijdig waardeoordeel over dit type gelovige. Had de bewerker van de *Questien*, net als Van Leeuwen, een negatief beeld van de goedwillige in het achterhoofd toen hij bepaalde delen uit de *Dialoog* wilde kopiëren? Wilde hij zich ver weg houden van de scherpe standpunten die in die tijd over de goedwillige ingenomen werden? In

101 Den Haag, KB: KA 37, f. 227rb-227vb.

elk geval vijlt hij ook in vraag 73(b) weer de meest uitgesproken maatschappij- en keerkritische kantjes van het discours uit de *Dialoog* af. Om dat duidelijk te maken vergelijk ik de vraagstelling van vraag 73 uit B1 met die van vraag 28 uit Wi:¹⁰²

B1:

[De leek:] Meester, waer om soe es die paepschap ende die abijt soe seer vervolghende ende versmadende die goetwilleghe leeken, die hem selven hebben versmaet ende gheworpen onder ander menschen voeten?¹⁰³

Wi:

Ic vraghe waer om die geleerde versmaden die eenvoudighe simple luden, die hem zelve oetmoedigen ende versaemden.¹⁰⁴

In beide vragen betreft het dezelfde aanklacht, maar in B1 is ze net iets scherper geformuleerd. De lezer krijgt het gevoel dat daar, eerder dan in Wi, man en paard worden genoemd. In B1 zijn het de ‘paepschap en abijten’ (de reguliere en seculiere clerus dus) die werkelijk tot vervolging overgingen, geen ‘geleerden’ zoals in Wi die ‘slechts’ de eenvoudige lieden versmaadden. De sympathieën van de Wibewerker lagen bovendien elders dan die van de B1-kopist, dat wordt nog duidelijker uit de respectievelijke antwoorden. In B1 laat Eckhart zijn kritiek op de geestelijkheid de vrije loop:

B1:

[Eckhart:] Sy connen die scriftuere ende si draghen abijt ende sy ghevoelen cleyn god in haerre sielen. Al daer om soe en willen sy niet gheloeven, dat leeken moeghen werden ghetroest, om dat sy vander letter niet gheleert en sijn. [...] Die lettere die bijt die note, ende die verwaende ydeoten die hebben die hertheit van der scorssen. Ende die verlicht sijn vander wijsheit gods, die eten die keerne, ende die hebben die soeticheit vanden smaec.¹⁰⁵

Eckhart hekelt dus duidelijk die geestelijken die zich beroepen op hun formele positie (als deel uitmakend van de reguliere geestelijkheid) of hun geleerdheid. Diegenen die de goedwilligen vervolgen kennen dan wel de Schrift en dragen dan wel een habijt, volgens Eckhart blijkt er maar weinig van God in hun ziel terug te vinden te zijn. Ze weigeren dan ook te geloven dat leken die niet geschoold zijn door God getroost kunnen worden. Het anti-intellectuele element in de *Dialoog* besprak ik al eerder en komt ook hier weer naar boven. Uiteindelijk volgt er een duidelijke waarschuwing aan het adres van de trotse geestelijkheid:

102 De kritiek die in vraag 73 aan bod komt, bespreek ik uitgebreid in hoofdstuk III.

103 Schweitzer (ed.) 1997, vraag 73, p. 62, r. 1-2.

104 Kienhorst en Schepers (ed.) 2009, vraag 28, p. 527, r. 351-352.

105 Schweitzer (ed.) 1997, vraag 73b, p. 62-63, r. 4-6 en r. 10-13.

B1:

[Eckhart:] Wee alle der hoverdegheer paepschap, die te seer verdruecken ende veronwerden [minachten, versmaden], die vander hemelscher wijsheit sijn verlicht ende die god vercoren heeft, soe swaerlijc salt op hen ghewroken sijn!¹⁰⁶

Niets van dat alles is in Wi terug te vinden. De antwoordende ik-persoon ontkent simpelweg het voorliggende probleem. Kort en bondig gesteld, komt het erop neer dat indien men als goedwillige te schande wordt gemaakt, men het verdiend had. In haar wijsheid valt de geestelijkheid (opmerkelijk genoeg hier ook papen genoemd) niemand aan waar men enige deugd en oprechtheid van leven aan kan toeschrijven. Zij viseren enkel de vals en hypocriete leken, diegenen dus die wel heilige woorden spreken, maar deze zelf in hun doen en laten niet uitdragen en zo onder de goeden ongelooft zaaien:

Ic antwoorde ende zegge dattie wijsheit der papen niement en versmaet daermen doghet an bekent ende ongheveinsicheyt [oprechtheid] van levende, maer die valsche ypocriten die onder die goede wandelen, die heilige woerde spreken ende inden werken niet en bewisen; ende onder goye [goeden] worden soe zayen si onghelove. Hier om sijn si vermaet vander heiligher kerken ende achtergeset, die quade ende niet die goede.¹⁰⁷

En wanneer het dan toch uitzonderlijk gebeurt dat de goeden het samen met de kwaden moeten ontgelden, dan zal hun (hemelse) loon er enkel door vermeerderen:

[...] eest dattie goede ontgelden die quade – want mense nu niet ondersceiden en can –, haer loon es des te meerdere. God salse ten jonxten daghe scheiden, als hi zal segghen: ‘Comt, ghi ghebenendide, int rike mijns vaders.’ Tot den anderen: ‘Gaet, vermalendide, int ewighe vier’.¹⁰⁸

Zoals we zagen is ook de *Dialoog* in haar steun voor de ambitieuze leek niet altijd even eenduidig geweest. In het vorige hoofdstuk toonde ik aan dat de Eckhart-figuur er, wat betreft het participatierecht van de leek om mee te spreken over goddelijke thema's, een dubbele houding op na houdt. Hij erkent dat de kritiek die de geestelijkheid op leken uitte, voor een groot stuk onterecht is. Maar tegelijk gaat hij ook op de rem staan en geeft aan dat het voor leken beter was te zwijgen. Verderop in B1 volgt er in vraag 73 een soortgelijke raadgeving:

[Eckhart:] Ic rade alle *goetwillege leeken* dat si swighen ende vlien ende luttel spreken van gode ende van hemelschen saken, *alsoe verre als si hen selven moghen bedwinghen*. Soe moeghen sy rusten ende hebben vrede in haerre sielen.¹⁰⁹

106 Schweitzer (ed.) 1997, vraag 73b, p. 63, r. 13-15.

107 Kienhorst en Schepers (ed.) 2009, vraag 28, p. 527-528, r. 353-358.

108 Kienhorst en Schepers (ed.) 2009, vraag 28, p. 528, r. 359-362.

109 Schweitzer (ed.) 1997, vraag 73b, p. 63, r. 28-31. (Te vergelijken woorden en zinsneden werden in dit en in het volgende citaat in cursief geplaatst.)

Gezien de strengere insteek van de *Questien* is het niet verwonderlijk dat een gelijkaardig verbod ook daar terug te vinden is. Hoewel de raadgeving op zich hetzelfde inhoudt, lijkt er een verschil te zijn in de achterliggende reden waarmee ze wordt gedaan. Zelfs in de waarschuwing klinkt B1 vriendelijker tegenover de leek. Daar wordt spreken over hemelse zaken afgeraden ‘alsoe verre als se hen selven mogen bedwinghen’ en onderbouwd vanuit een eigen zelfbelang. In Wi is het verbod meer rechtstreeks geformuleerd. Merk op dat ook hier de verwijzing naar de goedwillige leken vervangen werd door de ‘goeden simplen luden’:

Ic rade allen *goeden simplen luden* te zwighen ende niet vele te spreken van hemelschen zaken, *want hem niet toe en behoert daer af te spreken*. Ende al ist dat si gracie hebben van gode, die en salmen niet ontdecken voer die ombekende, die heimelicheit die es tuschen gode ende der zaligher zielen, want sijs niet en verstaen diere niet na en leven.¹¹⁰

Het mag duidelijk zijn dat de Wi-bewerker dermate grote aanpassingen deed dat de *Dialoog* haar kritische lading nagenoeg helemaal verloor. Waar de hele mystiek en theologie van de *Dialoog* in het teken stond van lekenemancipatie, daar is diens bewerking op volgzaamheid gericht.

9 Besluit

Voor significante delen van de *Dialoog* diende de rolverdeling herzien te worden, wat ook belangrijke inhoudelijke consequenties had. Met grote waarschijnlijkheid dient – berekend op basis van het aantal regels uit Schweitzers uitgave – ongeveer 15 procent van het voordien aan de leek toegeschreven tekstmateriaal, eigenlijk in Eckharts mond gelegd te worden. Rekenen we daar de verschuivingen bij die we hierboven onder voorbehoud voorstelden dan loopt dit op tot 30 procent. Het aandeel van de leek in de tekst, dat aanvankelijk 24,5 procent van het volledige traktaat bedroeg, daalt zo naar 20,6 procent en mogelijk naar 17 procent. Bij dat laatste cijfer verdwijnen zowat alle lange monologen die nu nog op het conto van de leek werden geschreven, drie echte uitzonderingen in vraag 37, 60 en 118 daargelaten. Een dergelijke verschuiving geeft natuurlijk een knauw aan de positie van de leek als de dominante persoonlijkheid in de tekst. Maar cijfers zeggen niet alles. Wat een nog grotere impact heeft op de status van de leek is de verandering die door de nieuwe indeling optreedt in de dialoogstructuur en in de interactie tussen de twee protagonisten. De rol van de leek binnen het dialectische proces van de tekst verandert sterk. De lange uitweidingen in bijvoorbeeld vraag 25 waarin de leek de belerende rol op zich genomen heeft, lijken nu ook voor een groot deel aan de meester toe te komen. Omdat het ook de omdraaiing van dit aloude rollenpatroon was waaraan de *Dialoog* zijn anticlericale reputatie dankte, lij-

110 Kienhorst en Schepers (ed.) 2009, vraag 28, p. 528, r. 367-372.

ken deze bijstellingen eveneens hun weerslag te hebben op de betekenis die we aan de tekst moeten geven in het algemeen.

Daarnaast blijkt de *Dialoog* over een meer consistente compositie te beschikken dan gedacht. Aangezien de auteur steeds terugkeert naar de Eckhart-figuur voor dieperliggende uitleg en commentaar, wordt dus vastgehouden aan een consequent vraag-en-antwoordschema. Op die manier blijft de tekst, wat betreft compositie, sterk aanleunen bij het traditionele en misschien weinig verrassende leergesprek tussen meester en leerling zoals we dat in het Middelnederlands terugvinden in de *Lucidarius*- en *Sidrac*-traditie. Tegelijk komen door de ontmanteling van de lange monologen, meer natuurlijke vraag-en-antwoordsequenties bloot te liggen, wat ook het dialectische karakter van de tekst versterkt. Leek en meester spelen meer op elkaar in en beide gesprekspartners krijgen een duidelijker inhoudelijk profiel. In de volgende hoofdstukken zal blijken welke consequenties dit alles heeft voor de appreciatie van bepaalde tekstinhouden en van de *Dialoog* in zijn geheel.¹¹¹

Een inhoudelijke vergelijking tussen de twee belangrijkste getuigen – B1 en W1 – toont hoe sommige kopiïsten bepaalde aspecten van die eerste versie te explosief moeten hebben gevonden. De aanpassingen die werden gedaan om de als gevaarlijk beschouwde passages te ontminnen, bewijzen dat de versie in het Wiesbadens handschrift een omwerking is van die uit het Brusselse handschrift, in plaats van omgekeerd.

111 In de rest van dit boek zal ik me dan ook baseren op deze nieuwe rolverdeling.